

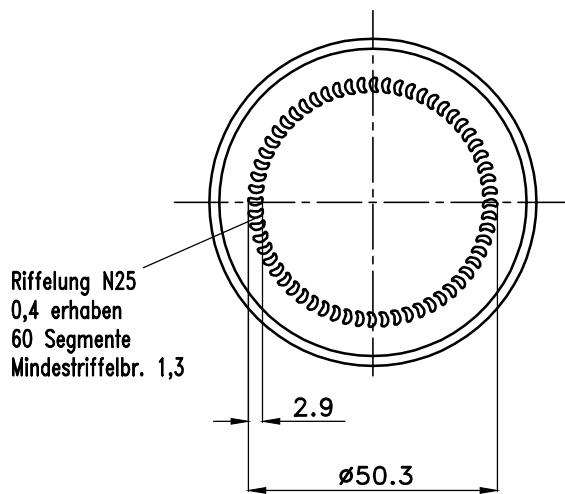

Wiegand-Glas

TO 66 regular DIN EN ISO 9100-8

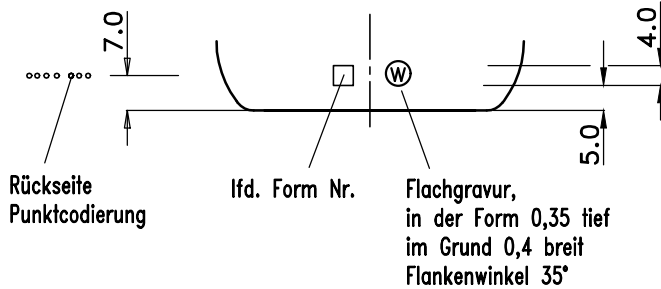
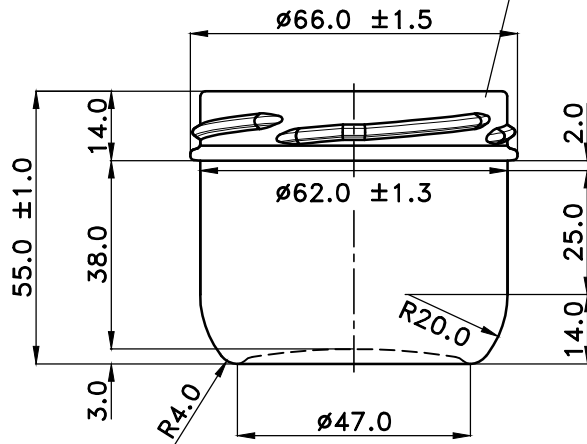

e			
d	Mdg.Nr., Schriftkopf	06.06.19	Ar.
c	Schriftkopf W	12.11.15	Ar.
b	geänd. Bezeichnung	03.01.12	Ar.
a	Artikelzeichnung	17.03.10	Ar.
Rev.	Änderung	Datum	Name

Eigentum der Wiegand-Glashüttenwerke GmbH
Für diese Zeichnung behalten wir uns alle Rechte vor.
Ohne unsere Genehmigung darf sie weder vervielfältigt,
noch Dritten zugänglich gemacht werden. Auf § 2 Ziffer 7
Urheberrechtsgesetz und § 18 UWG wird hingewiesen.

Die Wiegand-Glashüttenwerke GmbH übernimmt keine
Gewähr dafür, dass die Herstellung und Benutzung dieses
Produkts nicht in Schutzrechte wie Marken-, Gebrauchs-
musterrechte oder Ähnliches oder Urheberrechte Dritter
eingreift und/oder keine Schäden bei Dritten hervorruft.



Wiegand-Glashüttenwerke GmbH
Otto-Wiegand-Straße 9
D-96361 Steinbach am Wald

2019	Datum	Name	Maßstab
gezeichnet	06.06.	Ar.	1:1
geprüft		Artl.	
Freigabe		Haberk.	

nach Entwurf:	10084
DIN 6129	Freimaß Toleranz

Inhalt RV.:	120 ml	MW +/-	ml
		EW +/-	6.0 ml

Gewicht ca.:	95	g
--------------	----	---

Maßbehältnis nach FertigPackV	NEIN
-------------------------------	------

Benennung:
120 ml Kaviar

Artikelzeichnung

Mündung: -
TO 66 regular DIN EN ISO 9100-8
Halsdurchgang:

Projekt Nr.:	Zeichnungs-Nr.:
99195100	5450-AZ-D

Artikel Nr.:	Mü-Nr.:
5450	-V2

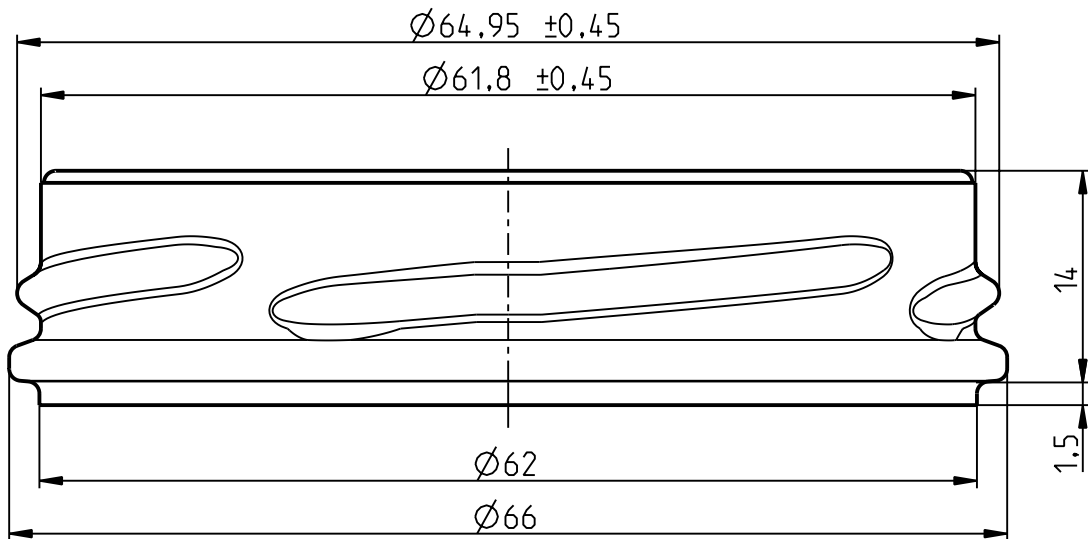

Detail Gewinde
5:1

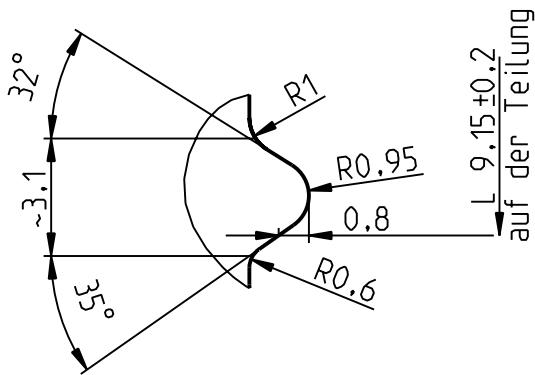

Detail Ring
5:1

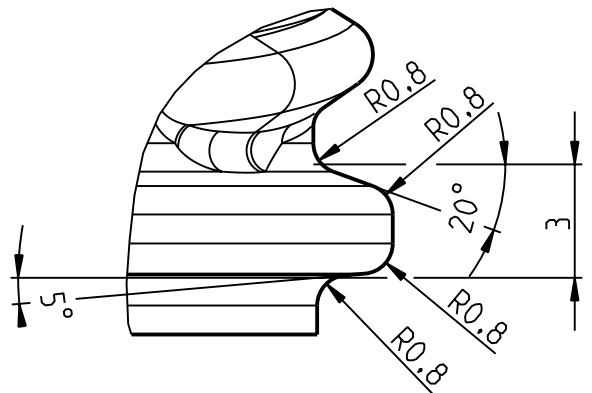

Fehlende Bemaßung nach DIN EN ISO 9100-8

Datum		Name		A	Änderung	
2019		DATUM		Version		
Gez.	01.03.19	C.	Linke		<u>Mündungszeichnung für</u> <u>Entwurfs- und Artikelzeichnungen</u>	
				BEZEICHNUNG	TO 66 regular DIN EN ISO 9100-8	
WKZ Nr.: 5450					Revision	
				Glaswerk Ernstthal GmbH		