

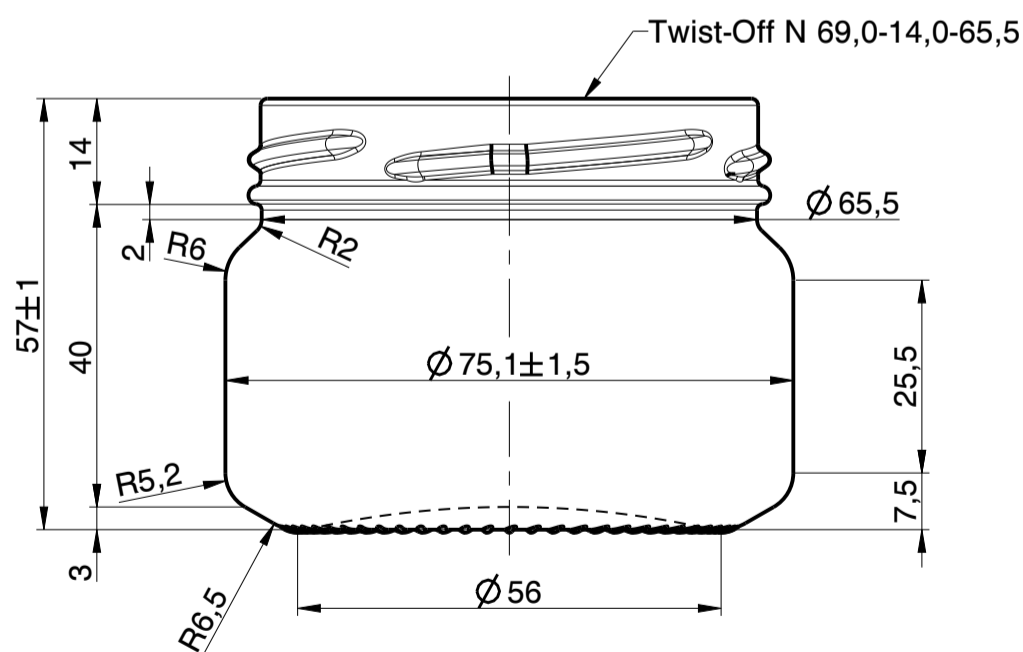

Wiegand-Glas

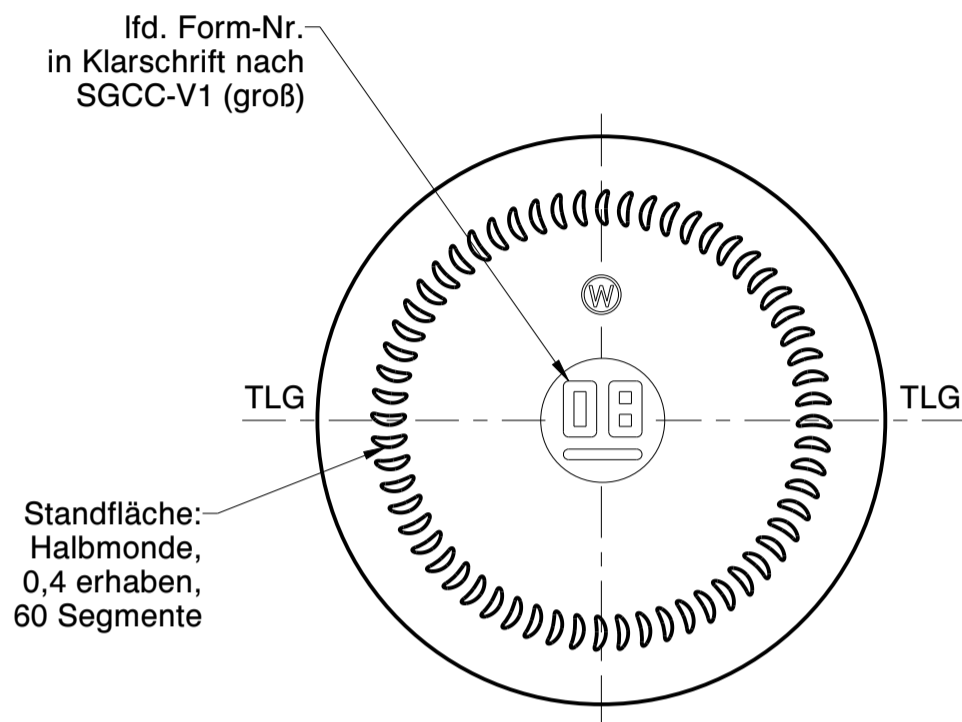

b	Mündungssyntax aktualisiert	12.07.23	D.Eb.
a	Zeichnungs- und Mündungssyntax geändert; Zeichnungshistorie siehe 5540-AZ-E	04.05.23	C.Li.
Rev.	Änderung	Datum	Name

Eigentum der Wiegand-Glashüttenwerke GmbH
Für diese Zeichnung behalten wir uns alle Rechte vor.
Ohne unsere Genehmigung darf diese weder vervielfältigt, noch Dritten zugänglich gemacht werden. Auf § 2 Ziffer 7 Urheberrechtsgesetz und § 18 UWG wird hingewiesen.

Die Wiegand-Glashüttenwerke GmbH übernimmt keine Gewähr dafür, dass die Herstellung und Benutzung dieses Produkts nicht in Schutzrechte wie Marken-, Gebrauchsmusterrechte oder Ähnliches oder Urheberrechte Dritter eingreift und/oder keine Schäden bei Dritten hervorruft.

W Wiegand-Glashüttenwerke GmbH
Otto-Wiegand-Straße 9
D-96361 Steinbach am Wald

2010	Datum	Name	Maßstab
gezeichnet	16.06.10	D.Ar.	1:1

nach Zeichnung: 5540-AZ-E / 24.06.19 / L.Kn.
DIN 6129 Freimaß Toleranz

Inhalt RV.: 175 ml MW +/- ml
EW +/- 9 ml

Gewicht ca.: 135 g

Maßbehältnis nach FertigPackV NEIN

Benennung :
175 ml Feinkostglas

Artikelzeichnung

Mündung:
Twist-Off N 69,0-14,0-65,5
Halsdurchgang: Ø

Projekt Nr.:	Zeichnungs-Nr.:
-	5540-U1-AZ-B

Artikel Nr.:	Mü-Nr.:
5540	U1