

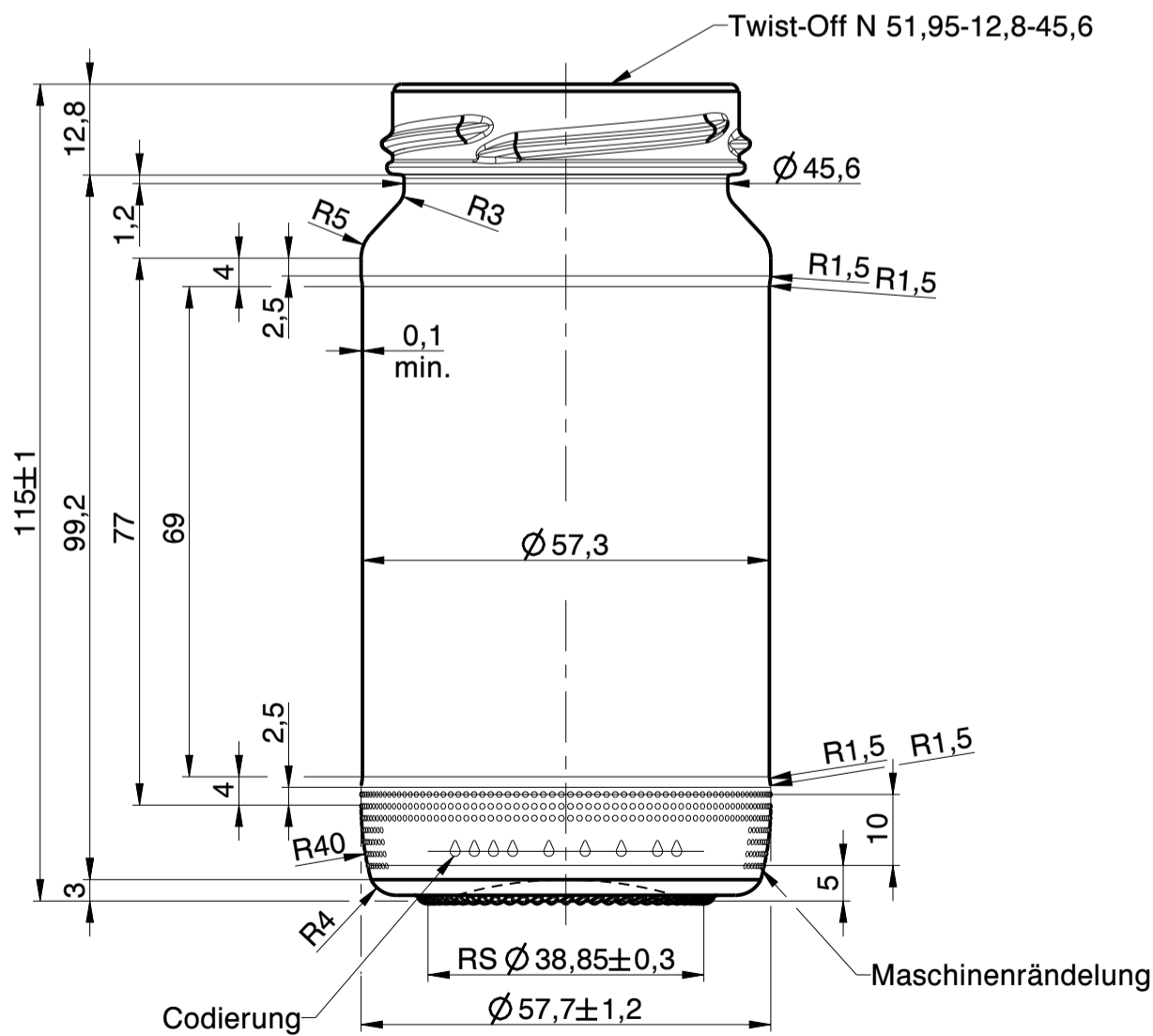

Wiegand-Glas

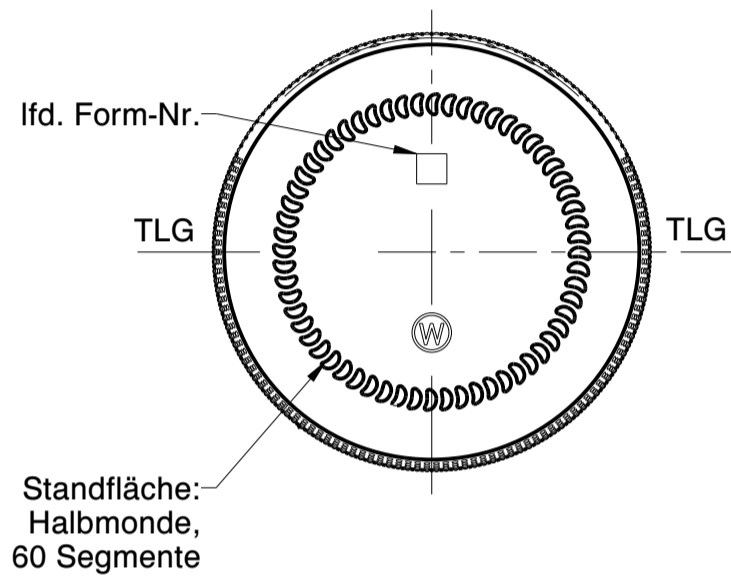

a	Zeichnungs- und Mündungssyntax geändert; Zeichnungshistorie siehe 5590-AZ-D	12.05.23	D.Ar.
Rev.	Änderung	Datum	Name
Eigentum der Wiegand-Glashüttenwerke GmbH Für diese Zeichnung behalten wir uns alle Rechte vor. Ohne unsere Genehmigung darf diese weder vervielfältigt, noch Dritten zugänglich gemacht werden. Auf § 2 Ziffer 7 Urheberrechtsgesetz und § 18 UWG wird hingewiesen.			
Die Wiegand-Glashüttenwerke GmbH übernimmt keine Gewähr dafür, dass die Herstellung und Benutzung dieses Produkts nicht in Schutzrechte wie Marken-, Gebrauchsmusterrechte oder Ähnliches oder Urheberrechte Dritter eingreift und/oder keine Schäden bei Dritten hervorruft.			
Wiegand-Glashüttenwerke GmbH Otto-Wiegand-Straße 9 D-96361 Steinbach am Wald			
2006	Datum	Name	Maßstab
gezeichnet	24.03.06	D.Ab.	1:1
nach Zeichnung: 5590-AZ-D / 22.06.19 / L.Kn.			
DIN 6129		Freimaß Toleranz	
Inhalt RV.:	220 ml	MW +/- - ml	EW +/- 4,5 ml
Gewicht ca.:		137	g
Maßbehältnis nach FertigPackV			NEIN
Benennung :			
220 ml Meerrettich			
Artikelzeichnung			
Mündung: Twist-Off N 51,95-12,8-45,6 Halsdurchgang: Ø			
Projekt Nr.:		Zeichnungs-Nr.:	
-		5590-S1-AZ-A	
Artikel Nr.:		Mü-Nr.:	S1
5590			