

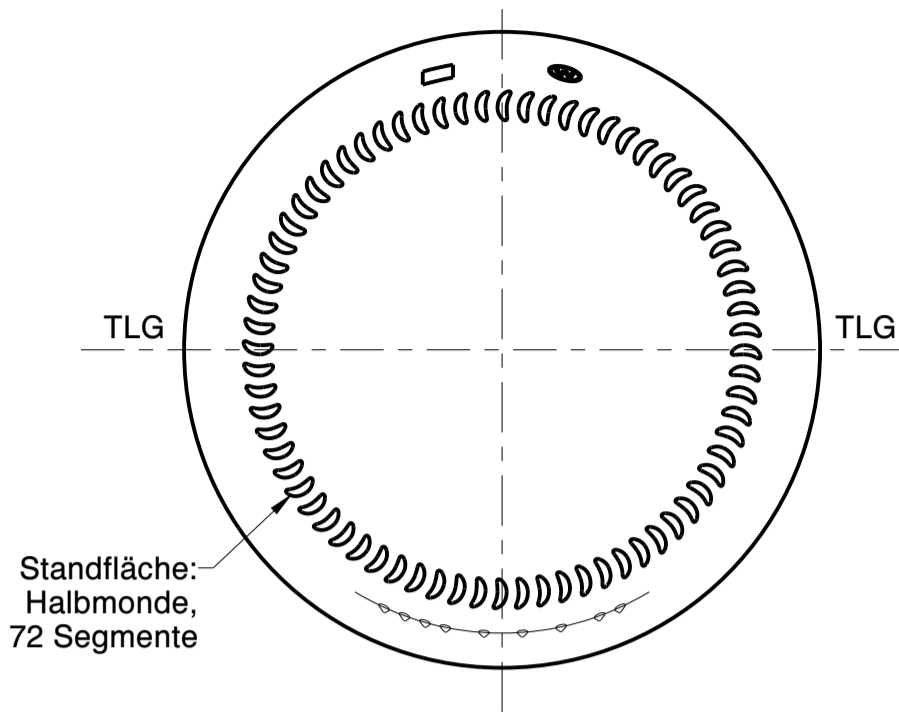

Wiegand-Glas

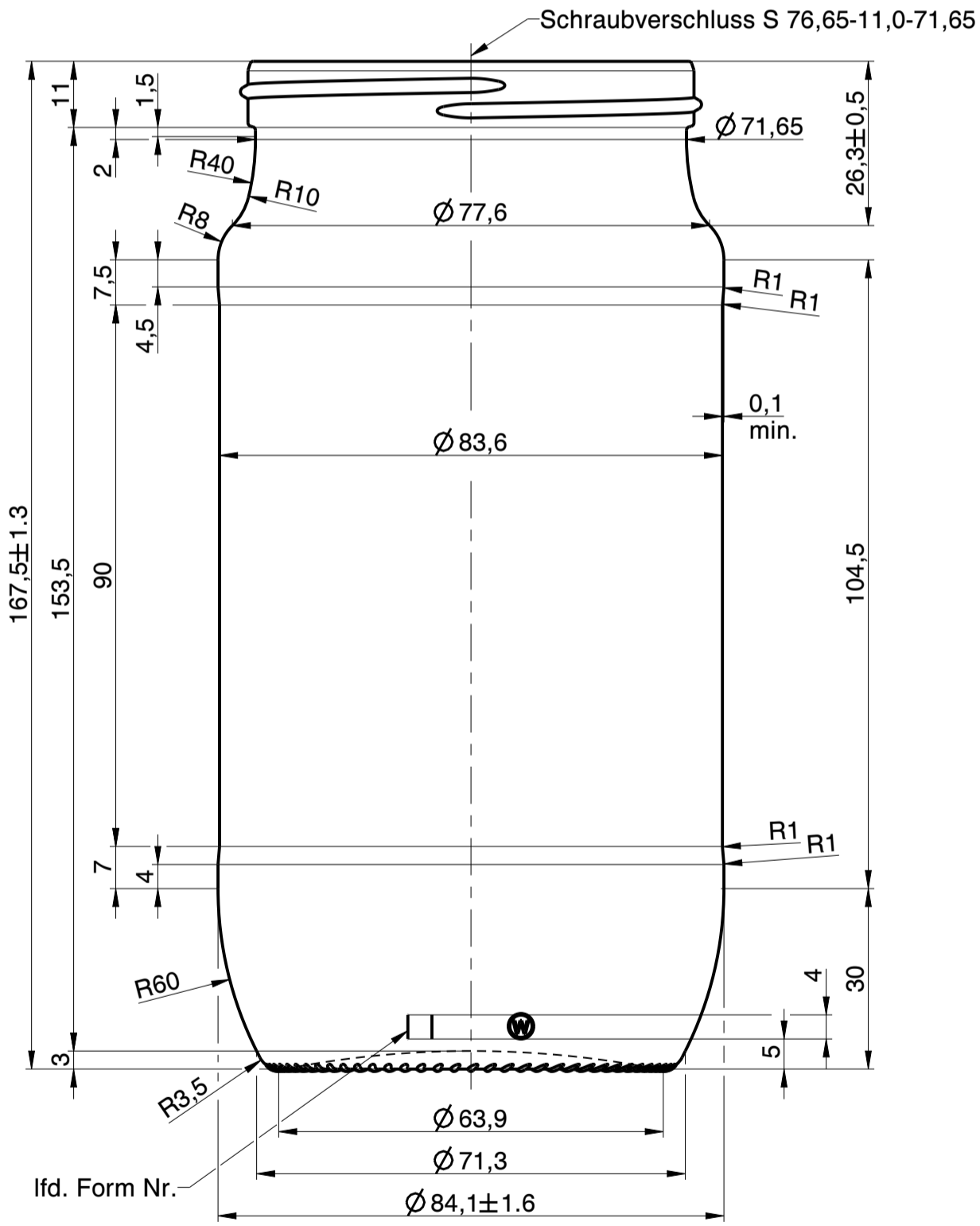

Standfläche:
Halbmonde,
72 Segmente



lfd. Form Nr.

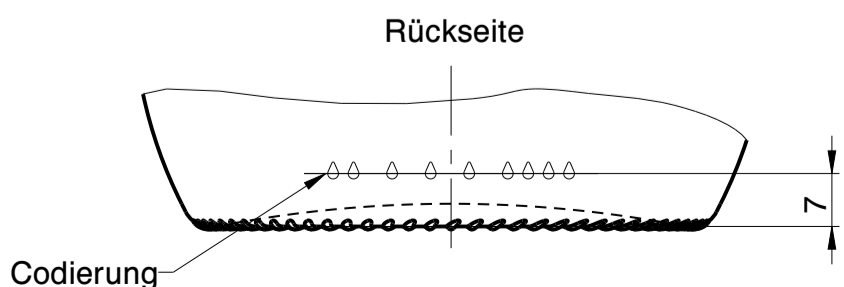

Rückseite

Codierung

a	Zeichnungs- und Mündungssyntax geändert; Zeichnungshistorie siehe 5600-AZ-D	25.09.23	C.Li.
Rev.	Änderung	Datum	Name
Eigentum der Wiegand-Glashüttenwerke GmbH Für diese Zeichnung behalten wir uns alle Rechte vor. Ohne unsere Genehmigung darf diese weder vervielfältigt, noch Dritten zugänglich gemacht werden. Auf § 2 Ziffer 7 Urheberrechtsgesetz und § 18 UWG wird hingewiesen.			
Die Wiegand-Glashüttenwerke GmbH übernimmt keine Gewähr dafür, dass die Herstellung und Benutzung dieses Produkts nicht in Schutzrechte wie Marken-, Gebrauchsmusterrechte oder Ähnliches oder Urheberrechte Dritter eingreift und/oder keine Schäden bei Dritten hervorruft.			
Wiegand-Glashüttenwerke GmbH Otto-Wiegand-Straße 9 D-96361 Steinbach am Wald			
2011	Datum	Name	Maßstab
gezeichnet	19.04.11	D.Ar.	1:1
nach Zeichnung: 5600-AZ-D / 18.06.19 / L.Kn.			
DIN 6129		Freimaß Toleranz	
Inhalt RV.:	722 ml	MW +/- ml	EW +/- 10 ml
Gewicht ca.:	360 g		
Maßbehältnis nach FertigPackV			NEIN
Benennung :			
722 ml Instantglas Caro			
Artikelzeichnung			
Mündung: Schraubverschluss S 76,65-11,0-71,65 Halsdurchgang: Ø			
Projekt Nr.:		Zeichnungs-Nr.:	
-		5600-G4-AZ-A	
Artikel Nr.:		Mü-Nr.:	G4
5600			