

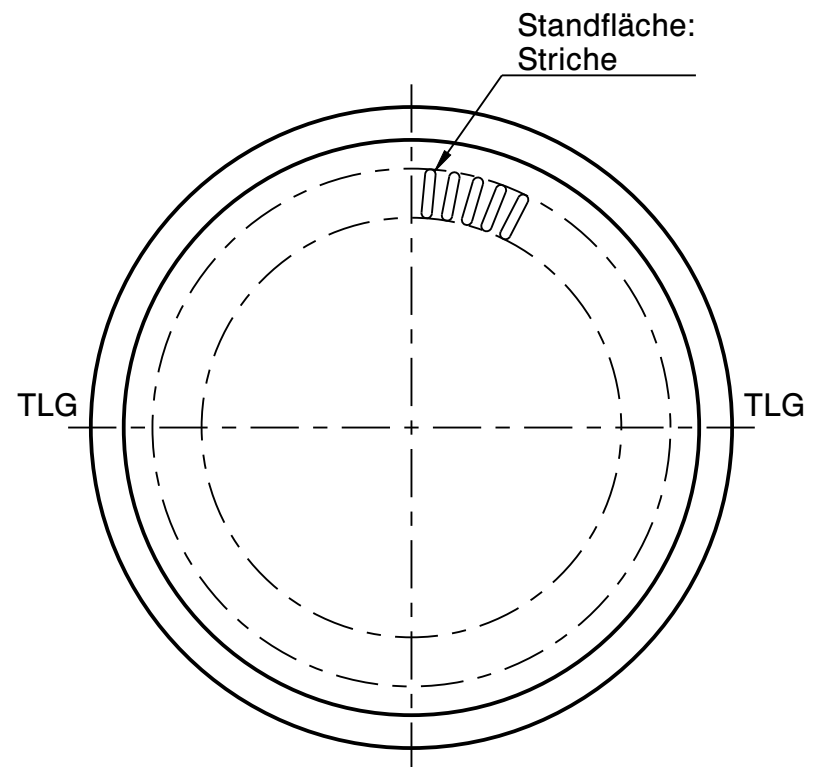

Wiegand-Glas

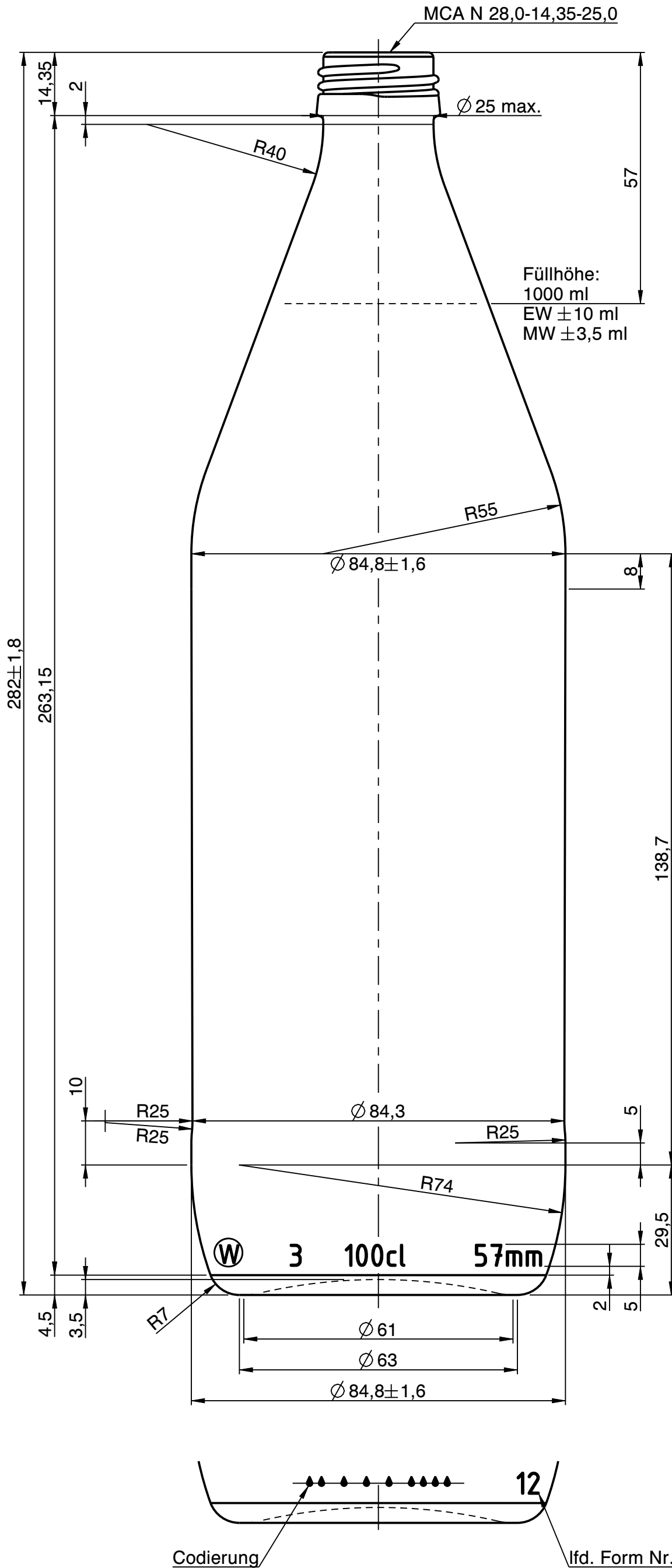

Rev.	Änderung	Datum	Name
a	Zeichnungs- und Mündungssyntax geändert; Schriftkopf aktualisiert; Zeichnungshistorie siehe 2759W1 (Rev. 1)	14.03.22	M.Fr.
Eigentum der Wiegand-Glashüttenwerke GmbH Für diese Zeichnung behalten wir uns alle Rechte vor. Ohne unsere Genehmigung darf diese weder vervielfältigt, noch Dritten zugänglich gemacht werden. Auf § 2 Ziffer 7 Urheberrechtsgesetz und § 18 UWG wird hingewiesen.			
Die Wiegand-Glashüttenwerke GmbH übernimmt keine Gewähr dafür, dass die Herstellung und Benutzung dieses Produkts nicht in Schutzrechte wie Marken-, Gebrauchsmusterrechte oder Ähnliches oder Urheberrechte Dritter eingreift und/oder keine Schäden bei Dritten hervorruft.			
Wiegand-Glashüttenwerke GmbH Otto-Wiegand-Straße 9 D-96361 Steinbach am Wald			
2008	Datum	Name	Maßstab
gezeichnet	23.09.08	C.Be.	1:1
geprüft	13.10.08	A.Mü.	
Freigabe			
nach Zeichnung:		2759W1/17.11.17/S.Ka.	
DIN 6129		Freimaß Toleranz	
Inhalt RV.: ca. 1035 ml		MW +/-	- ml
		EW +/-	- ml
Gewicht ca.:		400	g
Maßbehältnis nach FertigPackV			JA
Benennung :			
1,00 l. Wasser			
Artikelzeichnung			
Mündung: MCA N 28,0-14,35-25,0 Halsdurchgang: Ø 16 min.			
Projekt Nr.:		Zeichnungs-Nr.:	
-		572-99-AZ -A	
Artikel Nr.:		Mü-Nr.:	99
572			

