

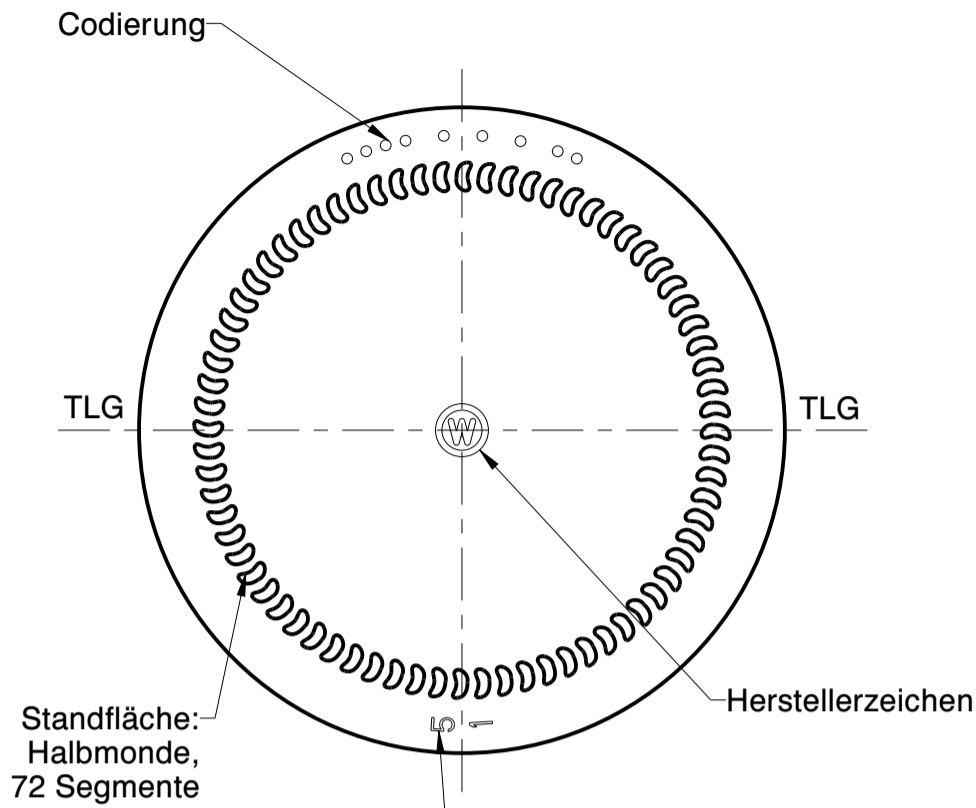

Wiegand-Glas

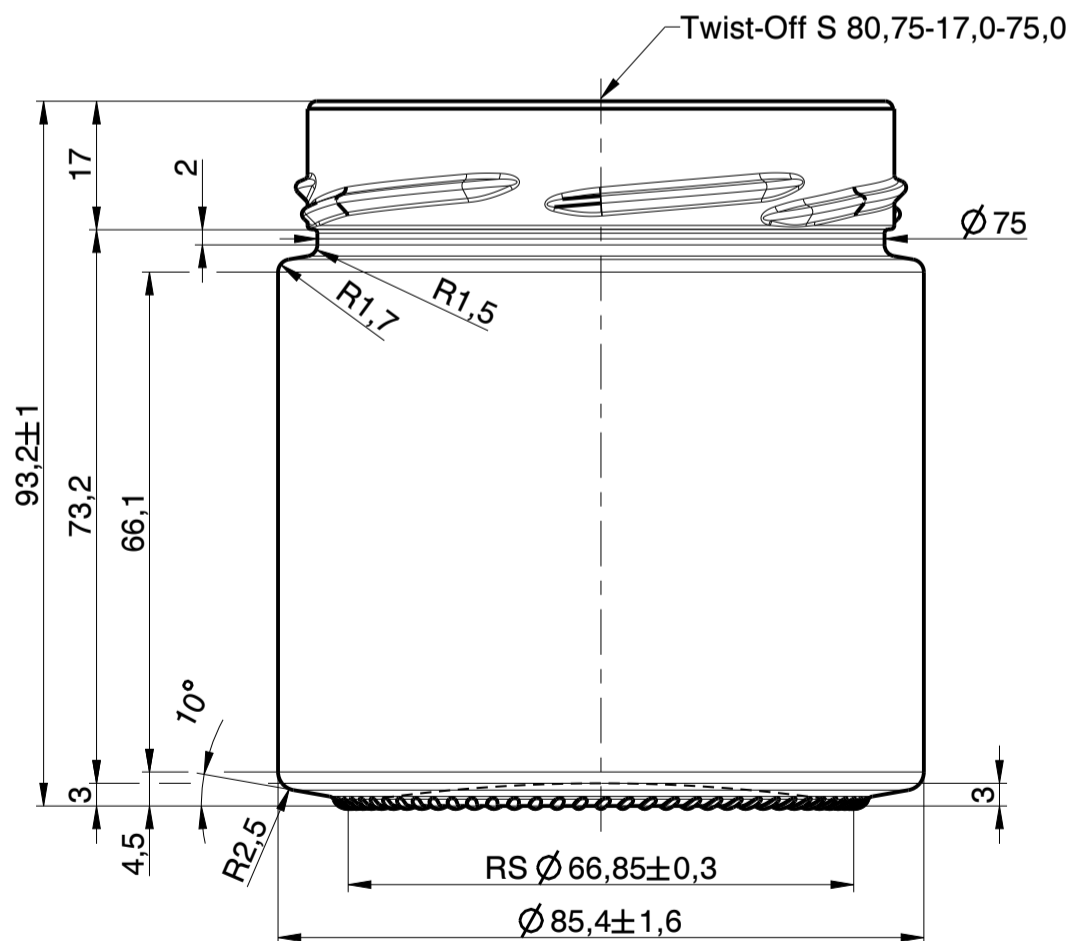

lfd. Form Nr. z.B. 15
Ziffern liegend mittig setzen!
Zur Beachtung:
1. Ziffer (5) = Einer
2. Ziffer (1) = Zehner
= lese: fünfzehn



a	Zeichnungs- und Mündungssyntax geändert; Zeichnungshistorie siehe 10105 W1 (Rev. 3)	25.09.23	C.Li.
Rev.	Änderung	Datum	Name
Eigentum der Wiegand-Glashüttenwerke GmbH Für diese Zeichnung behalten wir uns alle Rechte vor. Ohne unsere Genehmigung darf diese weder vervielfältigt, noch Dritten zugänglich gemacht werden. Auf § 2 Ziffer 7 Urheberrechtsgesetz und § 18 UWG wird hingewiesen.			
Die Wiegand-Glashüttenwerke GmbH übernimmt keine Gewähr dafür, dass die Herstellung und Benutzung dieses Produkts nicht in Schutzrechte wie Marken-, Gebrauchsmusterrechte oder Ähnliches oder Urheberrechte Dritter eingreift und/oder keine Schäden bei Dritten hervorruft.			
Wiegand-Glashüttenwerke GmbH Otto-Wiegand-Straße 9 D-96361 Steinbach am Wald			
2016	Datum	Name	Maßstab
gezeichnet	01.08.16	D.Ar.	1:1
nach Zeichnung: 10105 W1 / 25.08.16 / D.Ar.			
DIN 6129		Freimaß Toleranz	
Inhalt RV.:	410 ml	MW +/- ml	EW +/- 12 ml
Gewicht ca.:	233	g	
Maßbehältnis nach FertigPackV			NEIN
Benennung :			
410 ml Honigglas 500			
Artikelzeichnung			
Mündung: Twist-Off S 80,75-17,0-75,0 Halsdurchgang: Ø			
Projekt Nr.:		Zeichnungs-Nr.:	
-		5830-U5-AZ-A	
Artikel Nr.:		Mü-Nr.:	U5
5830			