

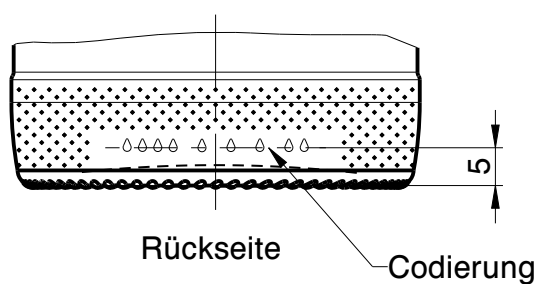

**Wiegand-Glas**

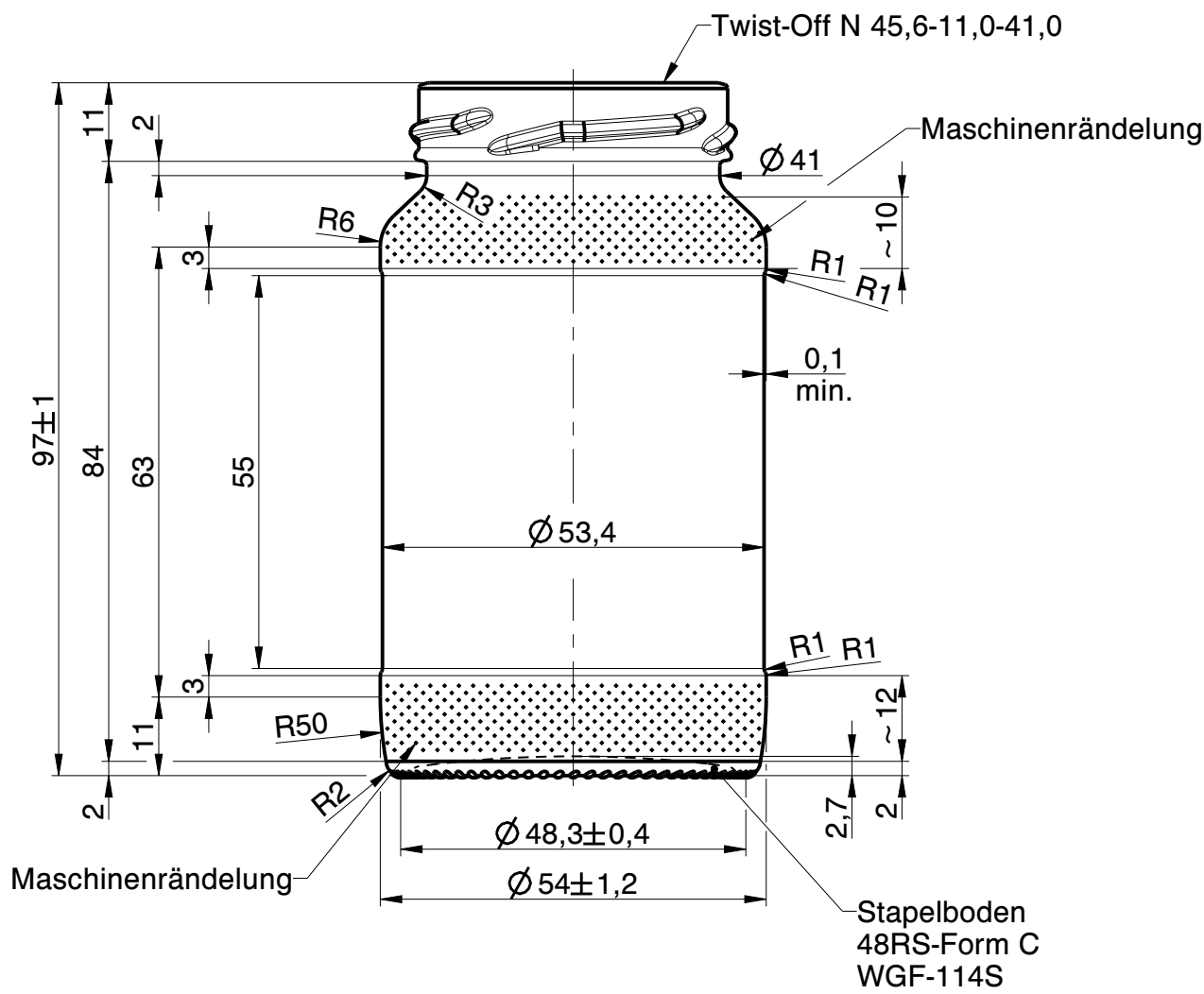
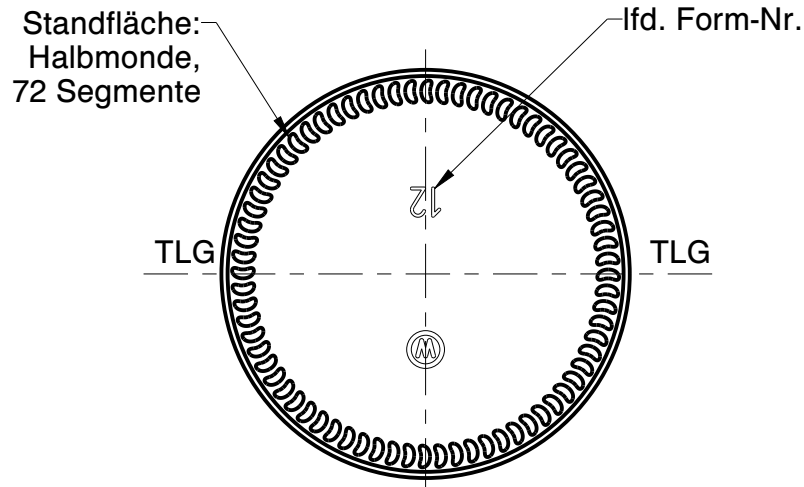

a	Zeichnungs- & Mündungssyntax geändert; Zeichnungshistorie siehe 5840-AZ-B	28.04.23	D.Ar.
Rev.	Änderung	Datum	Name
Eigentum der Wiegand-Glashüttenwerke GmbH Für diese Zeichnung behalten wir uns alle Rechte vor. Ohne unsere Genehmigung darf diese weder vervielfältigt, noch Dritten zugänglich gemacht werden. Auf § 2 Ziffer 7 Urheberrechtsgesetz und § 18 UWG wird hingewiesen.			
Die Wiegand-Glashüttenwerke GmbH übernimmt keine Gewähr dafür, dass die Herstellung und Benutzung dieses Produkts nicht in Schutzrechte wie Marken-, Gebrauchsmusterrechte oder Ähnliches oder Urheberrechte Dritter eingreift und/oder keine Schäden bei Dritten hervorruft.			
Wiegand-Glashüttenwerke GmbH Otto-Wiegand-Straße 9 D-96361 Steinbach am Wald			
2016	Datum	Name	Maßstab
gezeichnet	02.09.16	D.Ar.	<b>1:1</b>
geprüft	02.09.16	M.Sc.	
Freigabe	02.09.16	I.Lö.	
nach Zeichnung:	5840-AZ-B / 23.03.22 / C.Li.		
DIN 6129		Freimaß Toleranz	
Inhalt RV.:	156 ml	MW +/- - ml	EW +/- 7 ml
Gewicht ca.:	110 g		
Maßbehältnis nach FertigPackV			NEIN
Benennung :			
<b>156 ml Zylinderglas</b>			
<b>Artikelzeichnung</b>			
Mündung: Twist-Off N 45,6-11,0-41,0 Halsdurchgang: Ø			
Projekt Nr.:		Zeichnungs-Nr.:	
-		5840-6B-AZ-A	
Artikel Nr.:		Mü-Nr.:	
5840		6B	