

DETAIL 2:1
Bodennocke nach WN-050

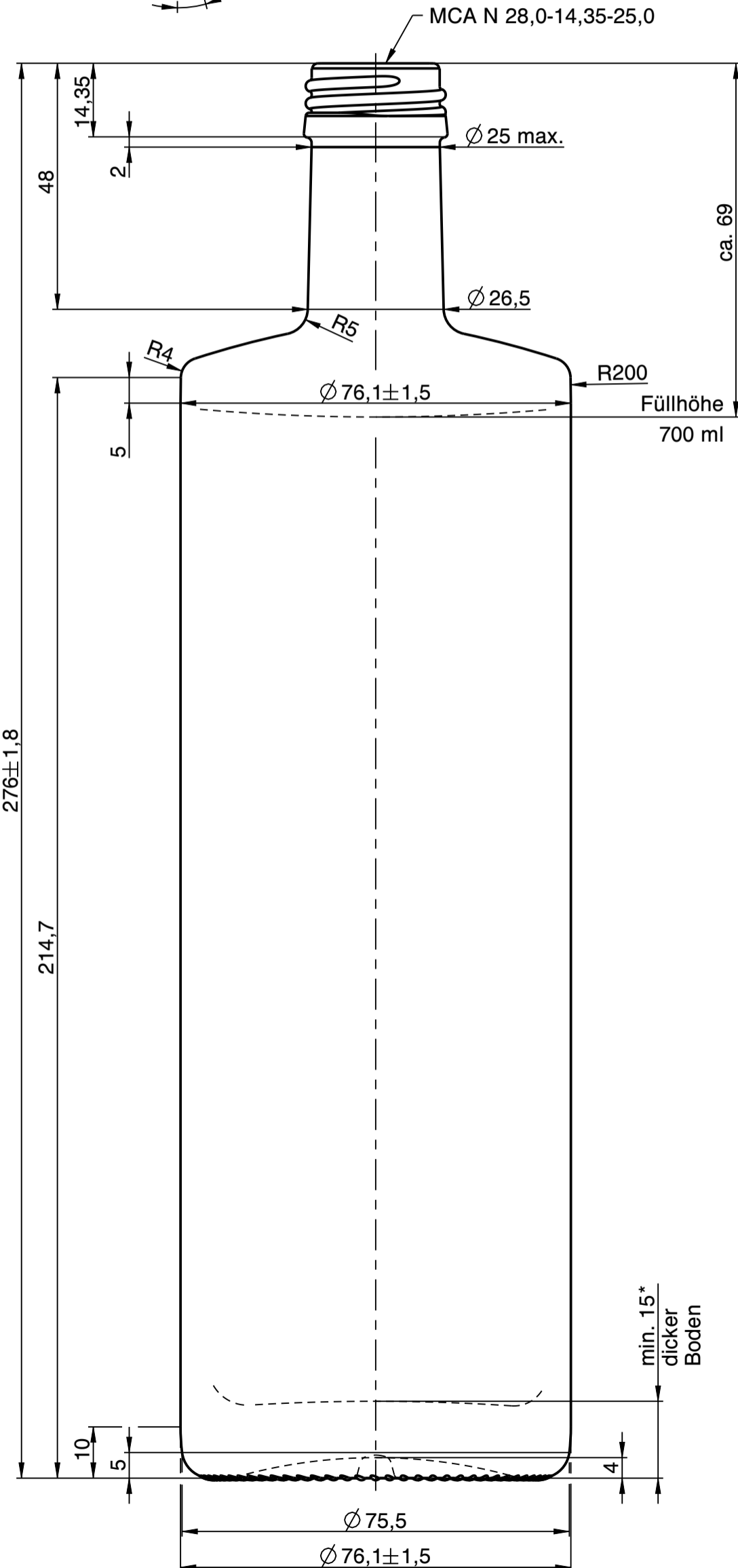

STANDFLÄCHE:
Halbmonde

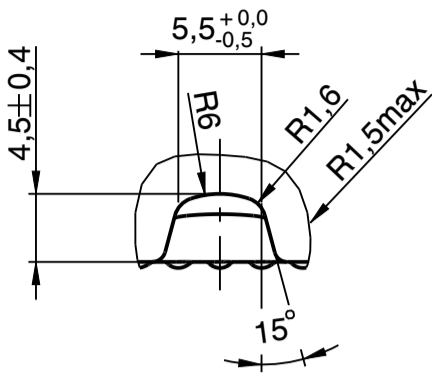
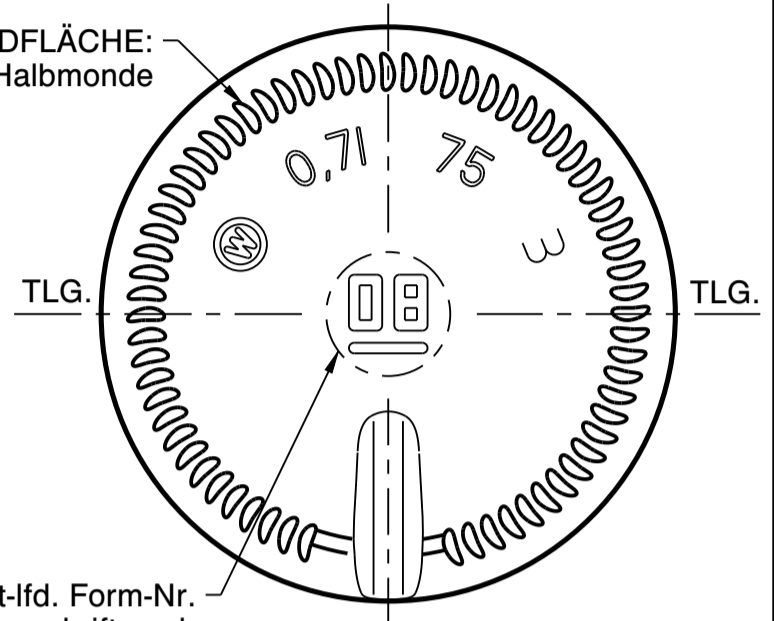

Fort-lfd. Form-Nr.
in Klarschrift nach
SGCC-V1 (groß)

Wiegand-Glas

a	Zeichnungs- und Mündungssyntax geändert; Zeichnungshistorie siehe 6106-AZ-A	25.10.22	C.Ki.
Rev.	Änderung	Datum	Name
Eigentum der Wiegand-Glashüttenwerke GmbH Für diese Zeichnung behalten wir uns alle Rechte vor. Ohne unsere Genehmigung darf diese weder vervielfältigt, noch Dritten zugänglich gemacht werden. Auf § 2 Ziffer 7 Urheberrechtsgesetz und § 18 UWG wird hingewiesen.			
Die Wiegand-Glashüttenwerke GmbH übernimmt keine Gewähr dafür, dass die Herstellung und Benutzung dieses Produkts nicht in Schutzrechte wie Marken-, Gebrauchsmusterrechte oder Ähnliches oder Urheberrechte Dritter eingreift und/oder keine Schäden bei Dritten hervorruft.			
 Wiegand-Glashüttenwerke GmbH Otto-Wiegand-Straße 9 D-96361 Steinbach am Wald			
2020	Datum	Name	Maßstab
gezeichnet	09.03.20	L.Kn.	1:1
nach Zeichnung: 6106-AZ-A / 24.03.20 / C.Ki.			
DIN 6129		Freimaß Toleranz	
Inhalt RV.:	750 ml	MW +/- 3,5 ml	EW +/- 10 ml
Gewicht ca.:	650	g	
Maßbehältnis nach FertigPackV			JA
Benennung:			
0,70 l. BaldersKilde N			
Artikelzeichnung			
Mündung: MCA N 28,0-14,35-25,0 Halsdurchgang: Ø 16,0 min.			
Projekt Nr.:		Zeichnungs-Nr.:	
366/19		6106-09-AZ-A	
Artikel Nr.:		Mü-Nr.:	
6106		09	

*Bodendicke kann nur durch Musterung bestimmt werden