

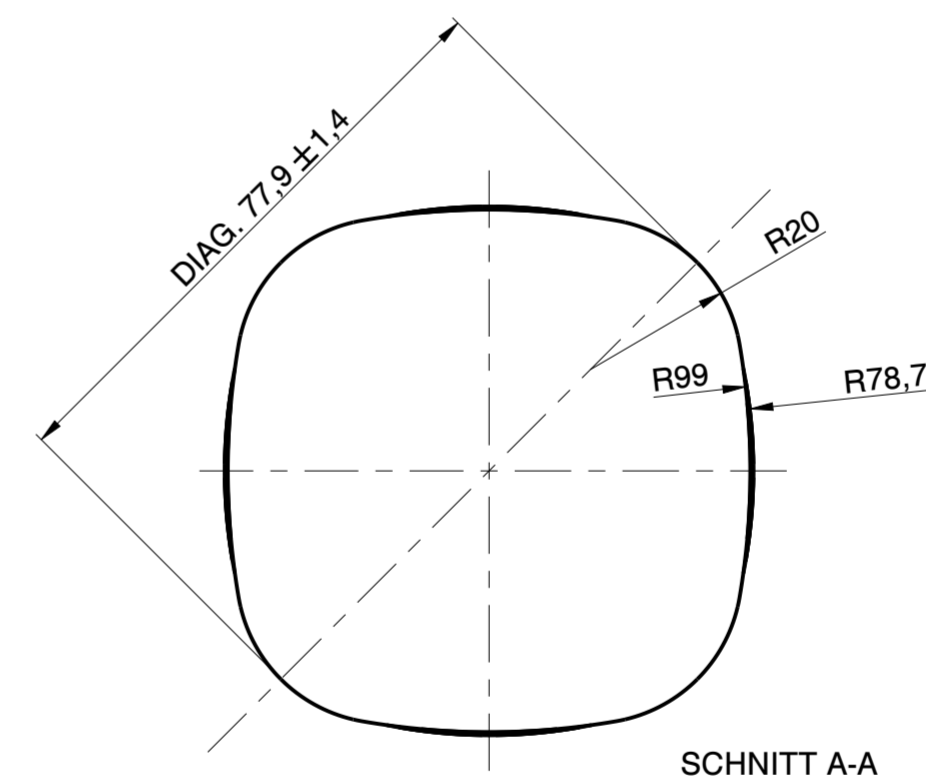

Wiegand-Glas

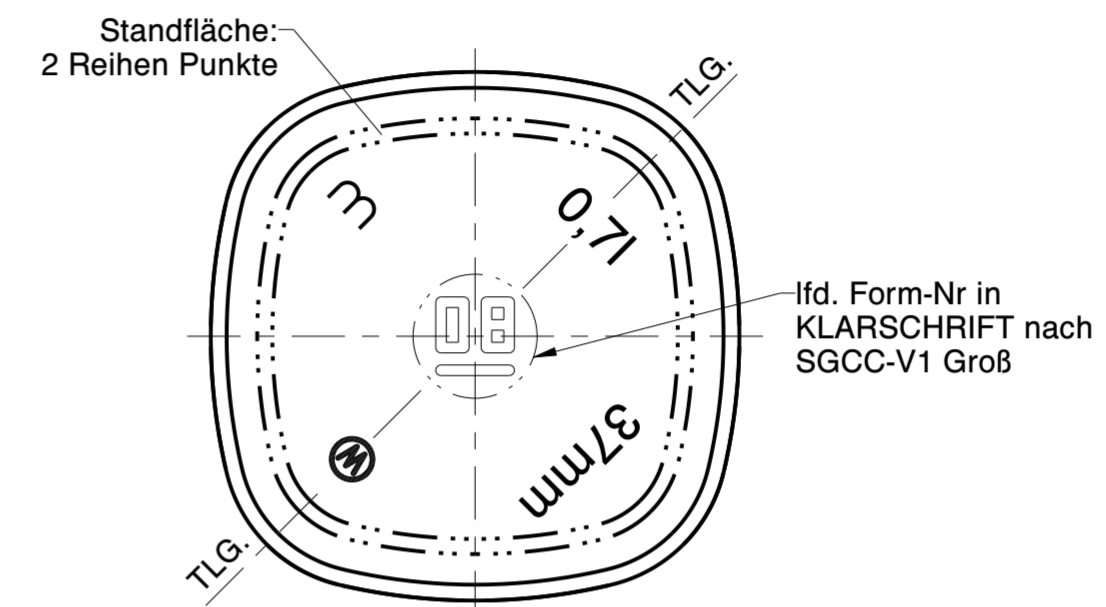
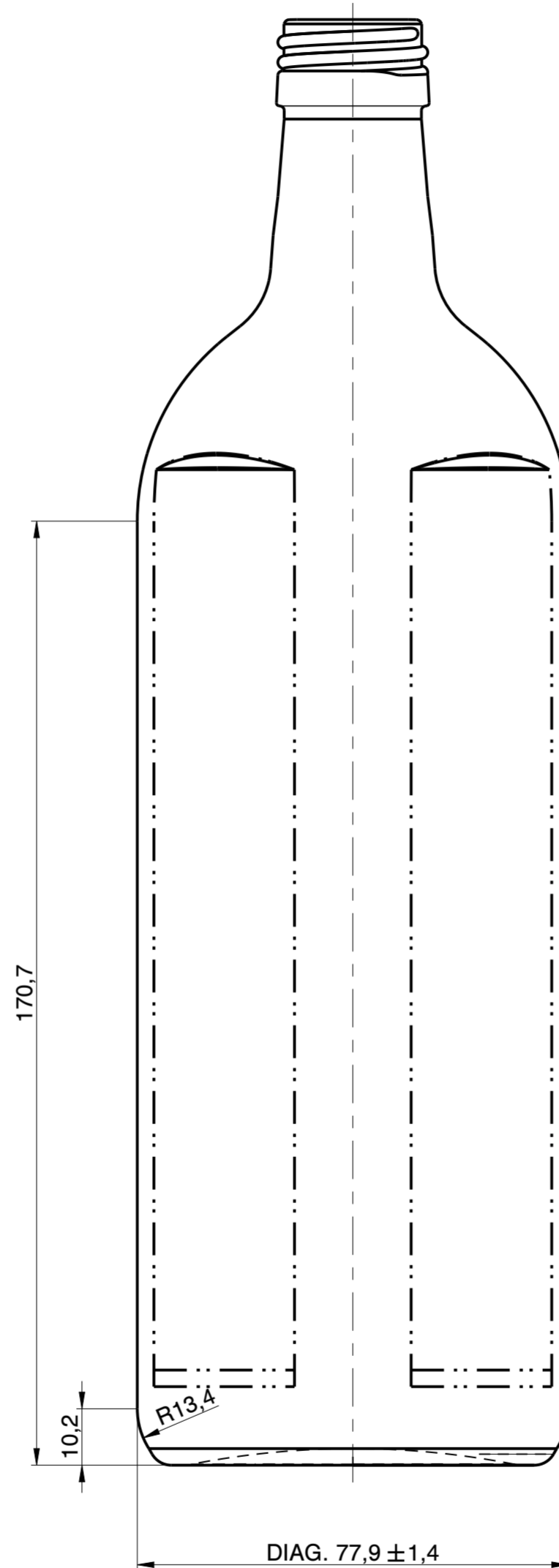
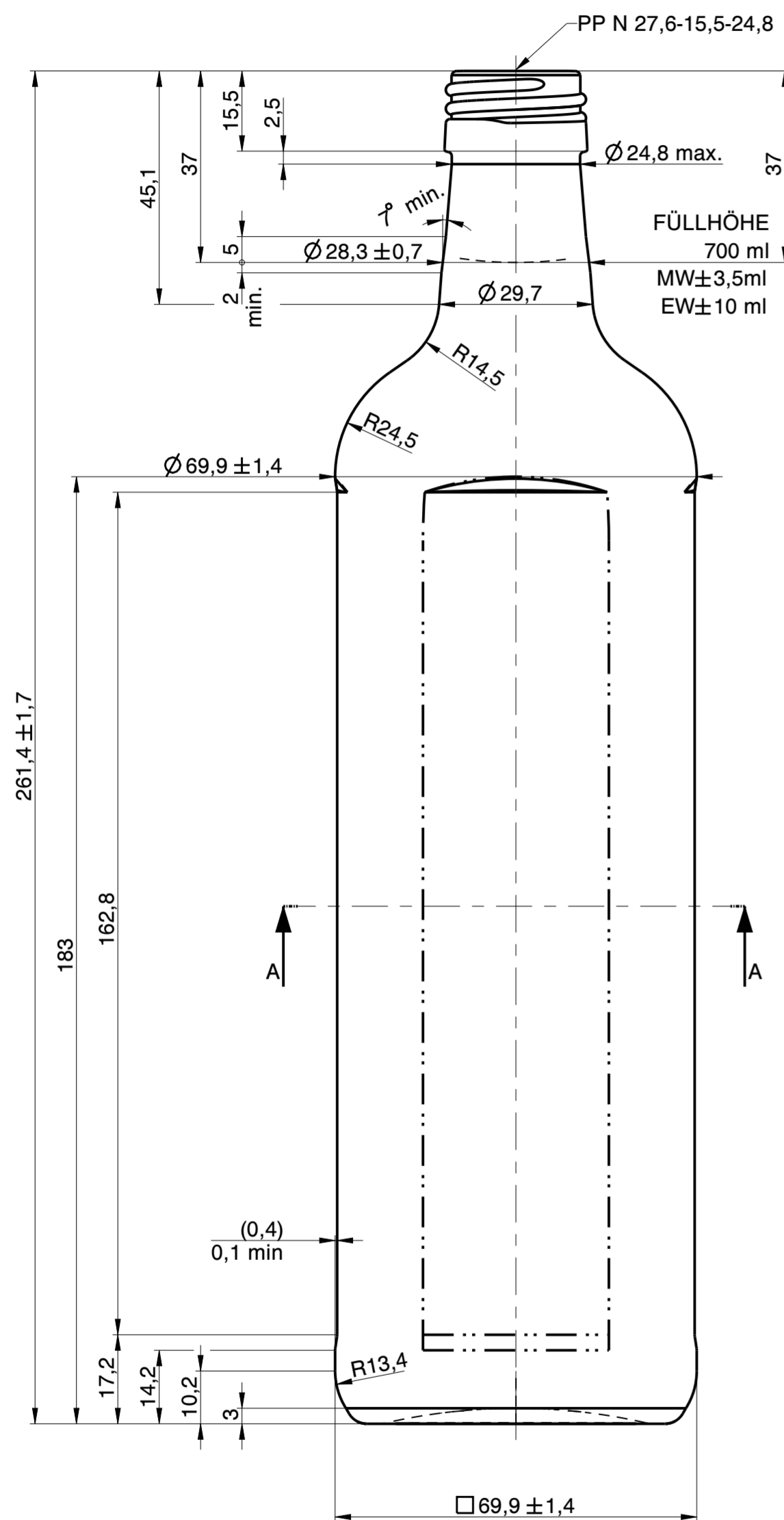

Rev.	Änderung	Datum	Name
a	Zeichnungs- und Mündungssyntax geändert; Schriftfeld aktualisiert; Zeichnungshistorie siehe 7054-AZ-C	27.06.23	C.Li.

Eigentum der Wiegand-Glashüttenwerke GmbH
Für diese Zeichnung behalten wir uns alle Rechte vor.
Ohne unsere Genehmigung darf diese weder vervielfältigt, noch Dritten zugänglich gemacht werden. Auf § 2 Ziffer 7 Urheberrechtsgesetz und § 18 UWG wird hingewiesen.

Die Wiegand-Glashüttenwerke GmbH übernimmt keine Gewähr dafür, dass die Herstellung und Benutzung dieses Produkts nicht in Schutzrechte wie Marken-, Gebrauchsmusterrechte oder Ähnliches oder Urheberrechte Dritter eingreift und/oder keine Schäden bei Dritten hervorruft.

Wiegand-Glashüttenwerke GmbH
Otto-Wiegand-Straße 9
D-96361 Steinbach am Wald

2003	Datum	Name	Maßstab
gezeichnet	21.03.03	C.Be.	1:1

nach Zeichnung: 7054-AZ-C / 04.06.19 / C.Li.
DIN 6129 Freimaß Toleranz

Inhalt RV.: ca. 711 ml MW +/- ml
EW +/- ml

Gewicht ca.: 350 g

Maßbehältnis nach FertigPackV JA

Benennung:
0,70 l. VierkantLight

Artikelzeichnung

Mündung:
PP N 27,6-15,5-24,8
Halsdurchgang: Ø 16,0 min.

Projekt Nr.:	Zeichnungs-Nr.:
169/02	7054-876-AZ-A

Artikel Nr.:	Mü-Nr.:
7054	876