

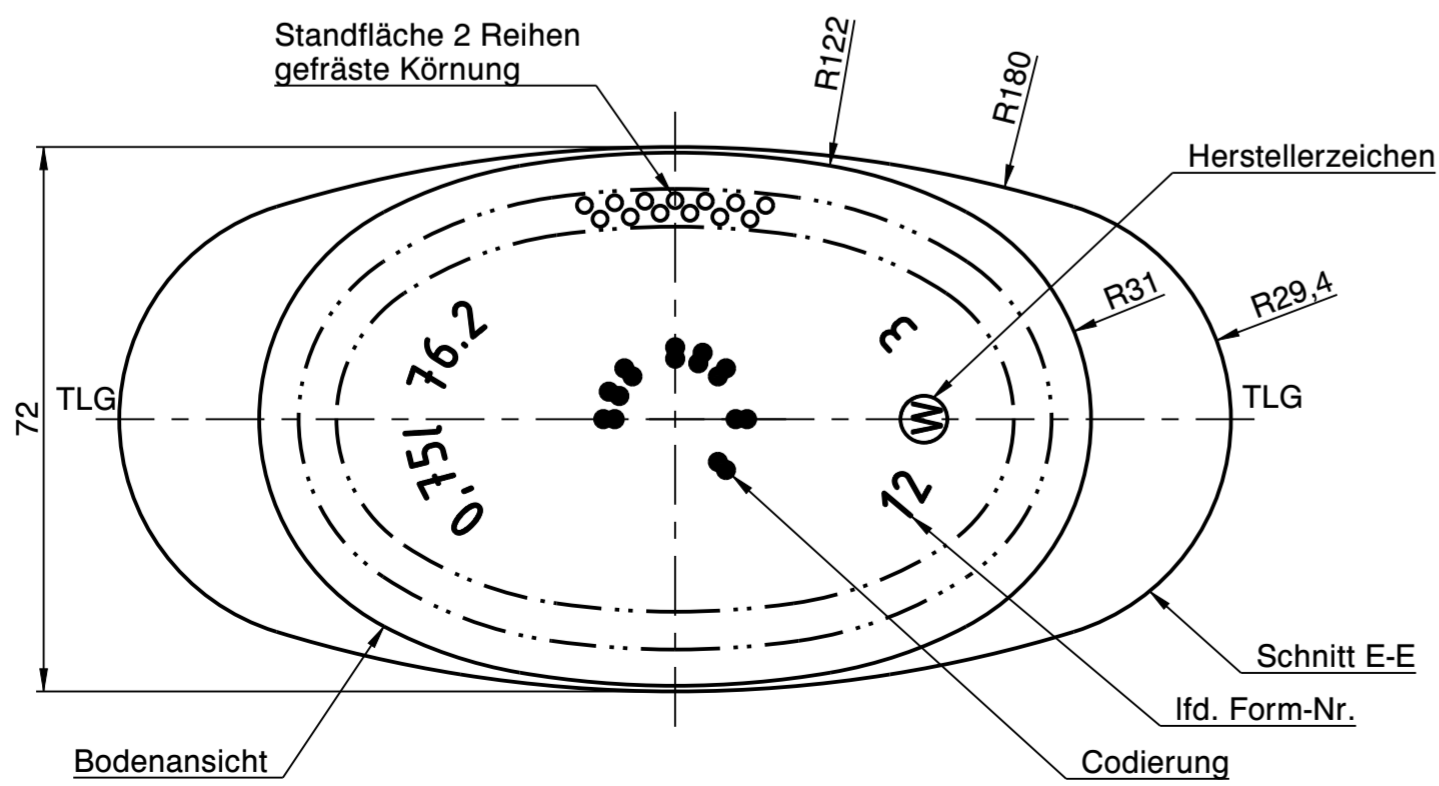

Wiegand-Glas

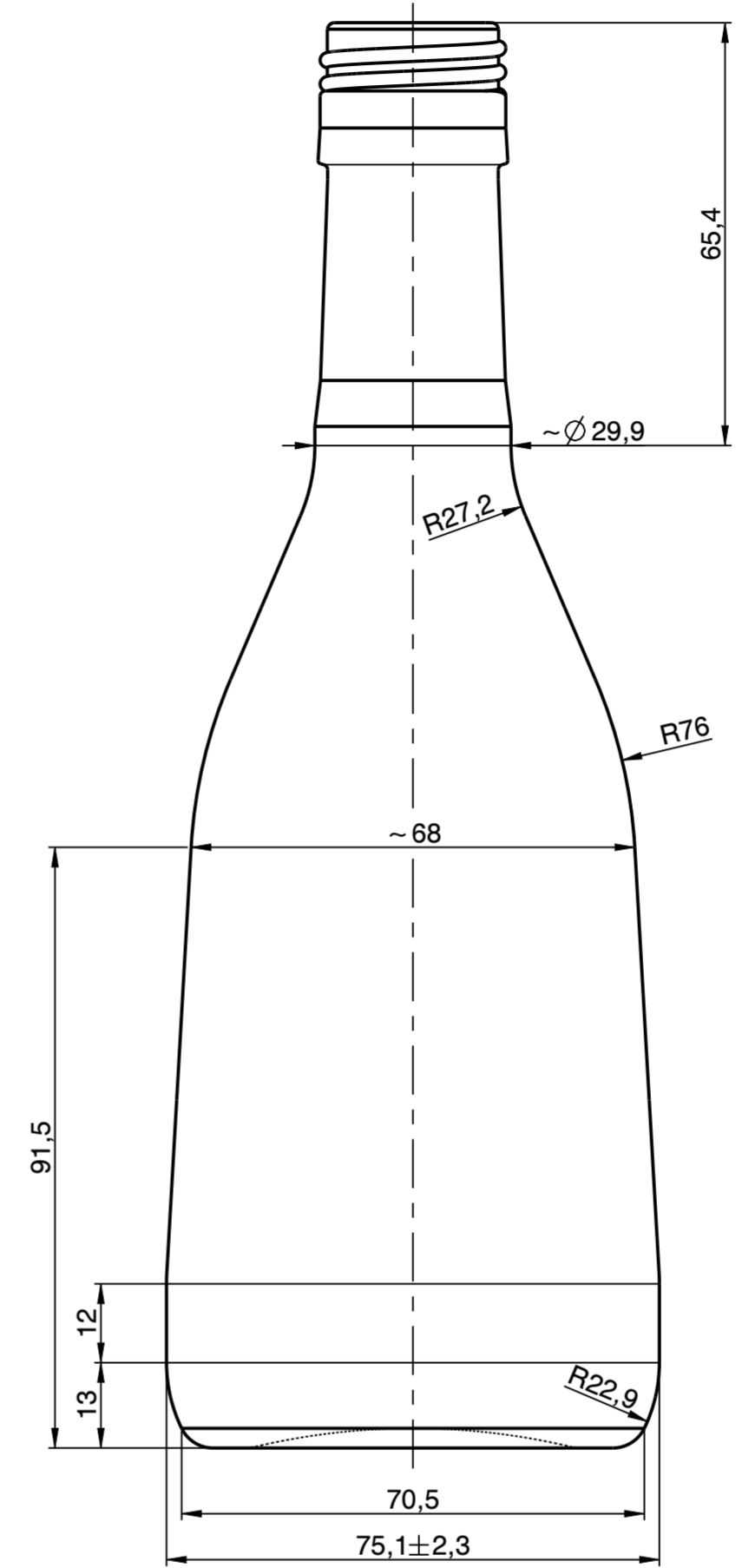
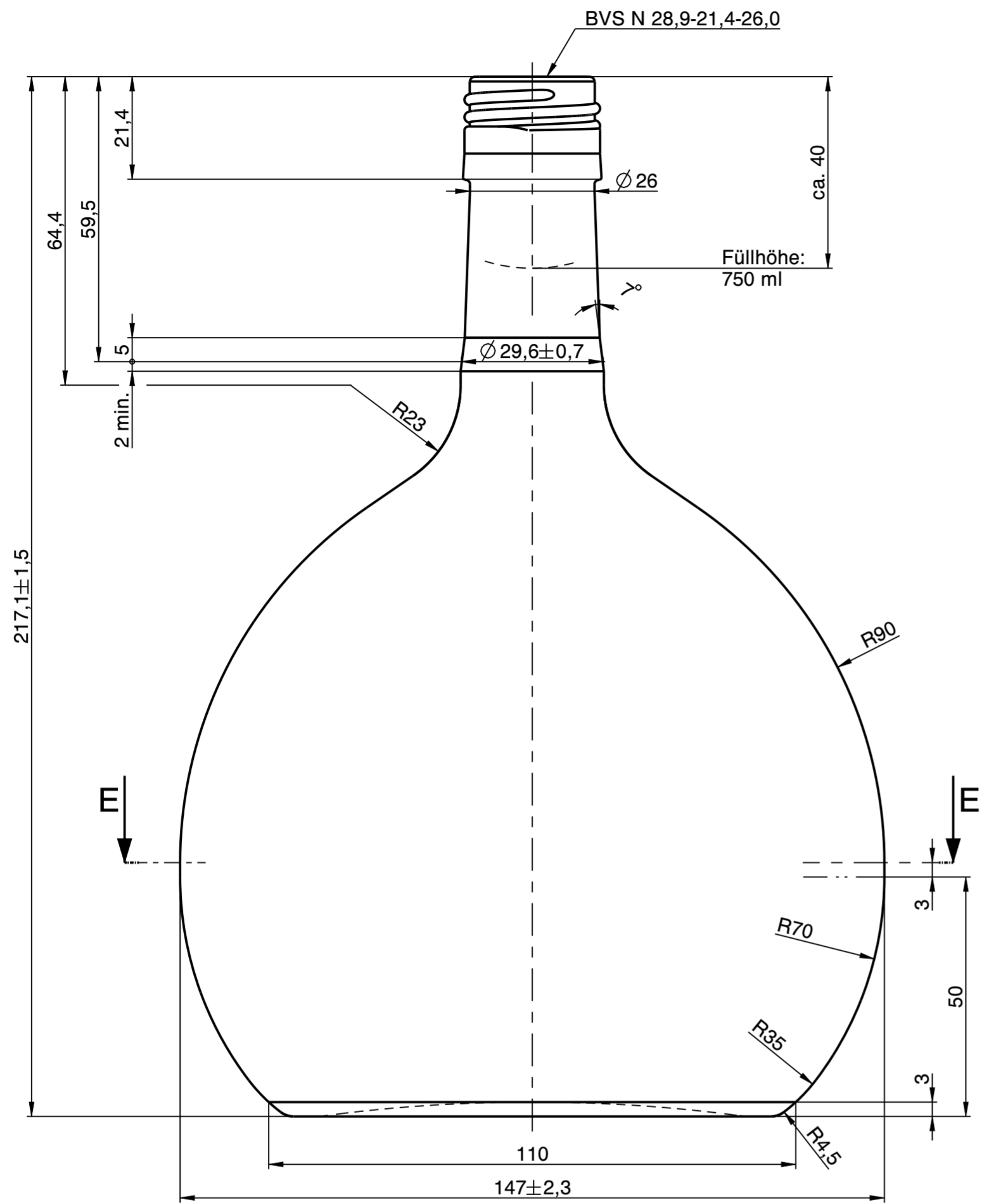

Rev.	Änderung	Datum	Name
a	Zeichnungs- und Mündungssyntax geändert; Schriftkopf aktualisiert; Zeichnungshistorie siehe 2628W1B (Rev. 3)	06.10.22	M.Fr.
Eigentum der Wiegand-Glashüttenwerke GmbH Für diese Zeichnung behalten wir uns alle Rechte vor. Ohne unsere Genehmigung darf diese weder vervielfältigt, noch Dritten zugänglich gemacht werden. Auf § 2 Ziffer 7 Urheberrechtsgesetz und § 18 UWG wird hingewiesen.			
Die Wiegand-Glashüttenwerke GmbH übernimmt keine Gewähr dafür, dass die Herstellung und Benutzung dieses Produkts nicht in Schutzrechte wie Marken-, Gebrauchsmusterrechte oder Ähnliches oder Urheberrechte Dritter eingreift und/oder keine Schäden bei Dritten hervorruft.			
Wiegand-Glashüttenwerke GmbH Otto-Wiegand-Straße 9 D-96361 Steinbach am Wald			
2007	Datum	Name	Maßstab
gezeichnet	14.05.07	K.Ne.	1:1
geprüft	14.05.07	H.Re.	
nach Zeichnung: 2628W1B / 07.03.17 / C.Bö.		Freimaß Toleranz	
DIN 6129		Freimaß Toleranz	
Inhalt RV.: 762 ml		MW +/- 3,5 ml EW +/- 10 ml	
Gewicht ca.: 540 g			
Maßbehältnis nach FertigPackV JA			
Benennung: 0,75 l. Bocksbeutel BVS			
Artikelzeichnung			
Mündung: BVS N 28,9-21,4-26,0 Halsdurchgang: ϕ 16,0 min.			
Projekt Nr.: -		Zeichnungs-Nr.: 716-4E-AZ-A	
Artikel Nr.: 716		Mü-Nr.: 4E	