

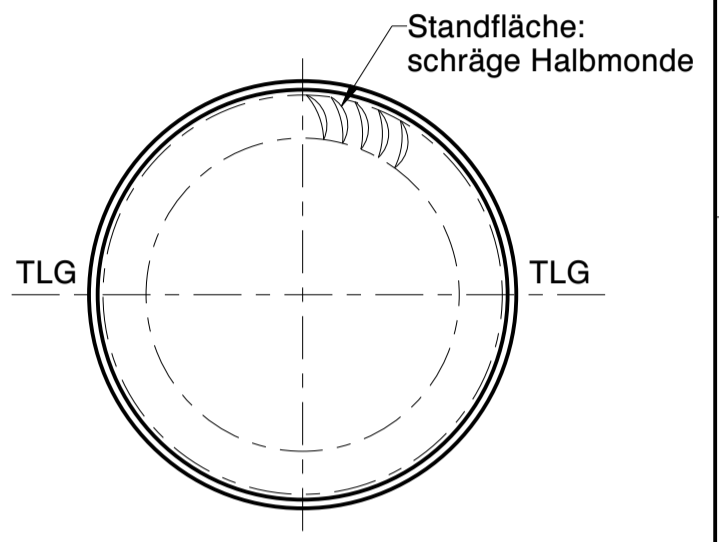

Wiegand-Glas

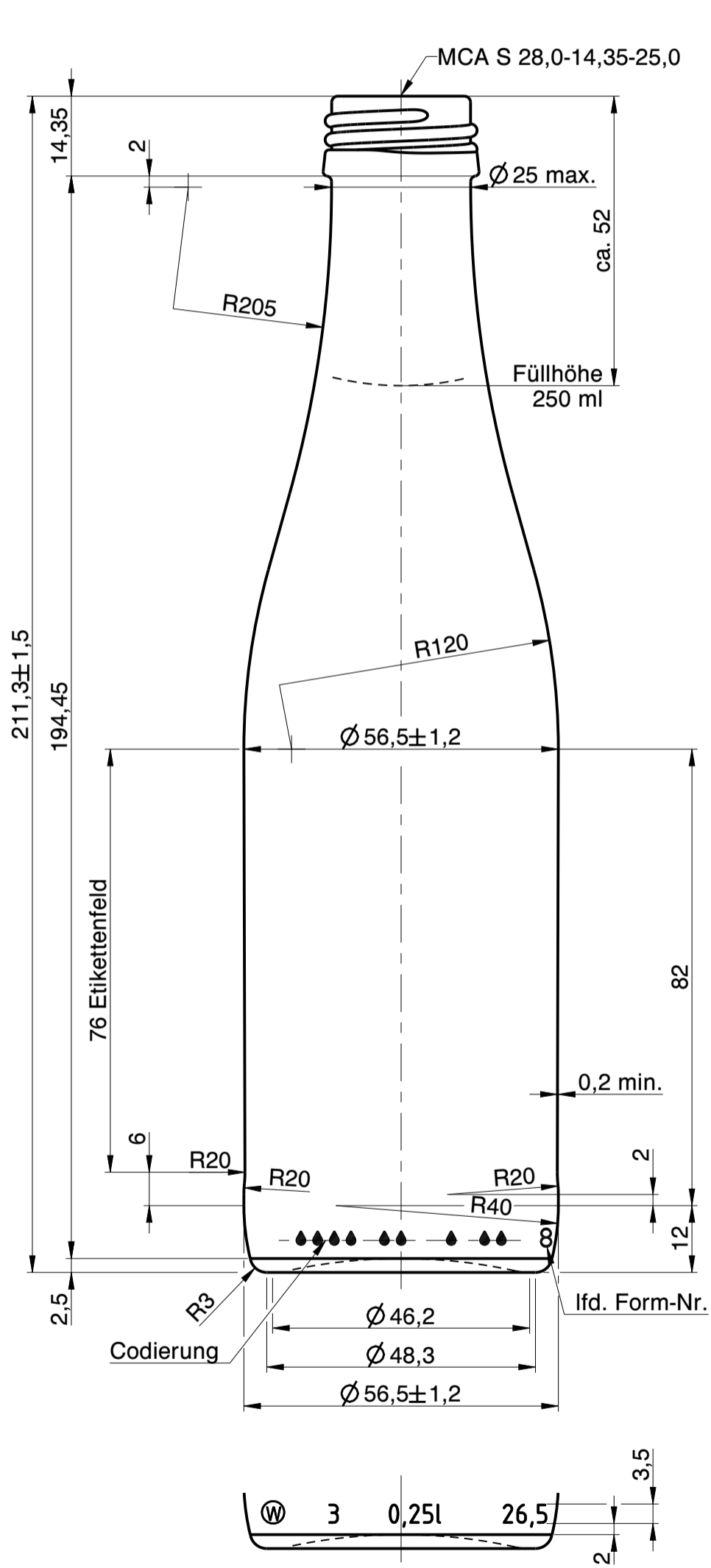

a	Zeichnungs- und Mündungssyntax geändert; Zeichnungshistorie siehe 1943W1H (Rev.-)	14.03.23	C.Li.
Rev.	Änderung	Datum	Name
Eigentum der Wiegand-Glashüttenwerke GmbH Für diese Zeichnung behalten wir uns alle Rechte vor. Ohne unsere Genehmigung darf diese weder vervielfältigt, noch Dritten zugänglich gemacht werden. Auf § 2 Ziffer 7 Urheberrechtsgesetz und § 18 UWG wird hingewiesen.			
Die Wiegand-Glashüttenwerke GmbH übernimmt keine Gewähr dafür, dass die Herstellung und Benutzung dieses Produkts nicht in Schutzrechte wie Marken-, Gebrauchsmusterrechte oder Ähnliches oder Urheberrechte Dritter eingreift und/oder keine Schäden bei Dritten hervorruft.			
Wiegand-Glashüttenwerke GmbH Otto-Wiegand-Straße 9 D-96361 Steinbach am Wald			
2022	Datum	Name	Maßstab
gezeichnet	21.06.22	M.Fr.	1:1
nach Zeichnung: 1943W1H / 21.06.22 / M.Fr.		Freimaß Toleranz	
DIN 6129		Freimaß Toleranz	
Inhalt RV.:	265 ml	MW +/- 2 ml	EW +/- 6 ml
Gewicht ca.:		260 g	
Maßbehältnis nach FertigPackV			JA
Benennung :			
0,25 l. Vichy			
Artikelzeichnung			
Mündung: MCA S 28,0-14,35-25,0 Halsdurchgang: Ø 16,0 min.			
Projekt Nr.:		Zeichnungs-Nr.:	
-		720-5N-AZ-A	
Artikel Nr.:		Mü-Nr.:	
720		5N	