

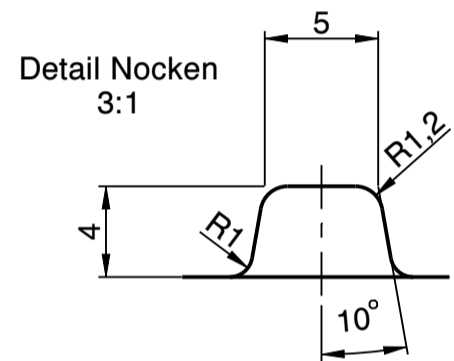

Wiegand-Glas

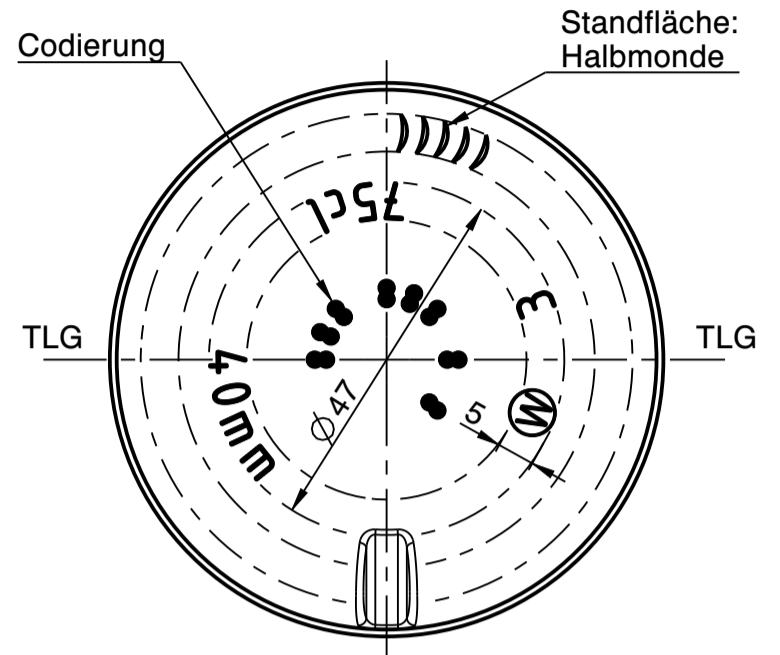
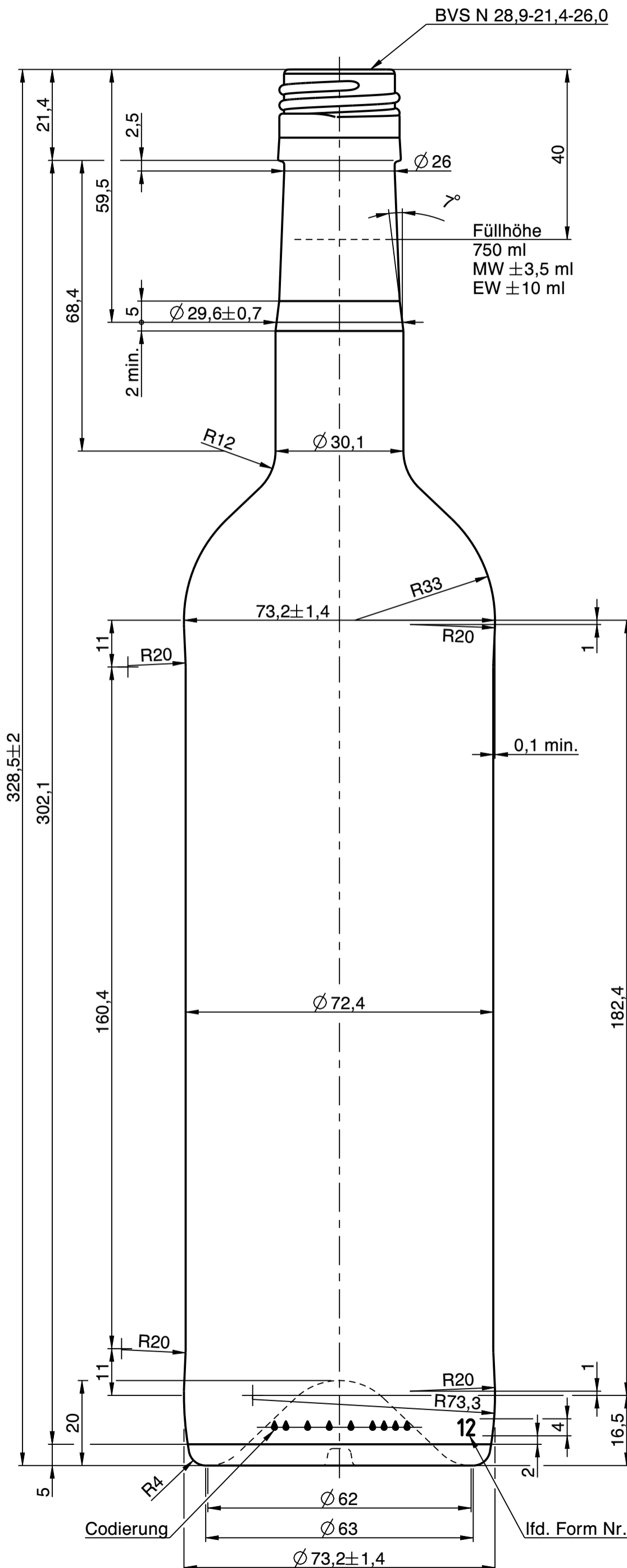

a	Zeichnungs- und Mündungssyntax geändert; Zeichnungshistorie siehe 3075W1C (Rev. f)	29.09.22	C.Bö.
Rev.	Änderung	Datum	Name
Eigentum der Wiegand-Glashüttenwerke GmbH Für diese Zeichnung behalten wir uns alle Rechte vor. Ohne unsere Genehmigung darf diese weder vervielfältigt, noch Dritten zugänglich gemacht werden. Auf § 2 Ziffer 7 Urheberrechtsgesetz und § 18 UWG wird hingewiesen.			
Die Wiegand-Glashüttenwerke GmbH übernimmt keine Gewähr dafür, dass die Herstellung und Benutzung dieses Produkts nicht in Schutzrechte wie Marken-, Gebrauchsmusterrechte oder Ähnliches oder Urheberrechte Dritter eingreift und/oder keine Schäden bei Dritten hervorruft.			
Wiegand-Glashüttenwerke GmbH Otto-Wiegand-Straße 9 D-96361 Steinbach am Wald			
2014	Datum	Name	Maßstab
gezeichnet	20.03.14	M.Fr.	1:1
geprüft	20.03.14	S.Ka.	
Freigabe			
nach Zeichnung:		3075W1C / 29.01.21 / M.Fr.	
DIN 6129		Freimaß Toleranz	
Inhalt RV.: ca. 763 ml		MW +/-	- ml
		EW +/-	- ml
Gewicht ca.:		460	g
Maßbehältnis nach FertigPackV			JA
Benennung:			
0,75 l. Bordeaux 329N BVS			
Artikelzeichnung			
Mündung: BVS N 28,9-21,4-26,0 Halsdurchgang: Ø 16,0 min.			
Projekt Nr.:		Zeichnungs-Nr.:	
-		828-4E-AZ-A	
Artikel Nr.:		828	Mü-Nr.: 4E