

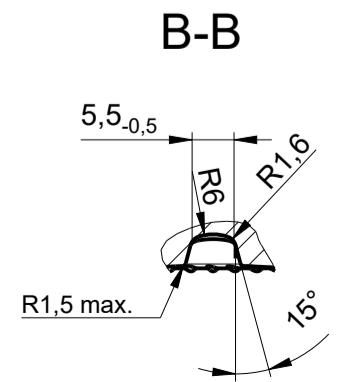

Wiegand-Glas

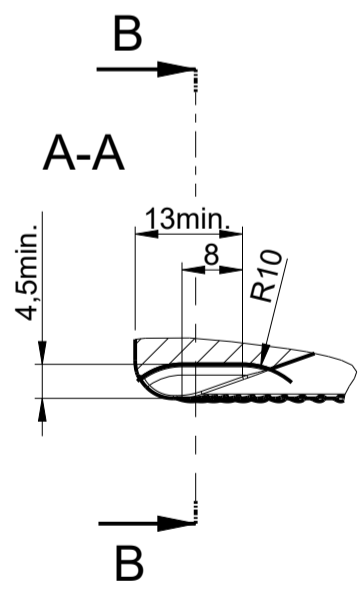
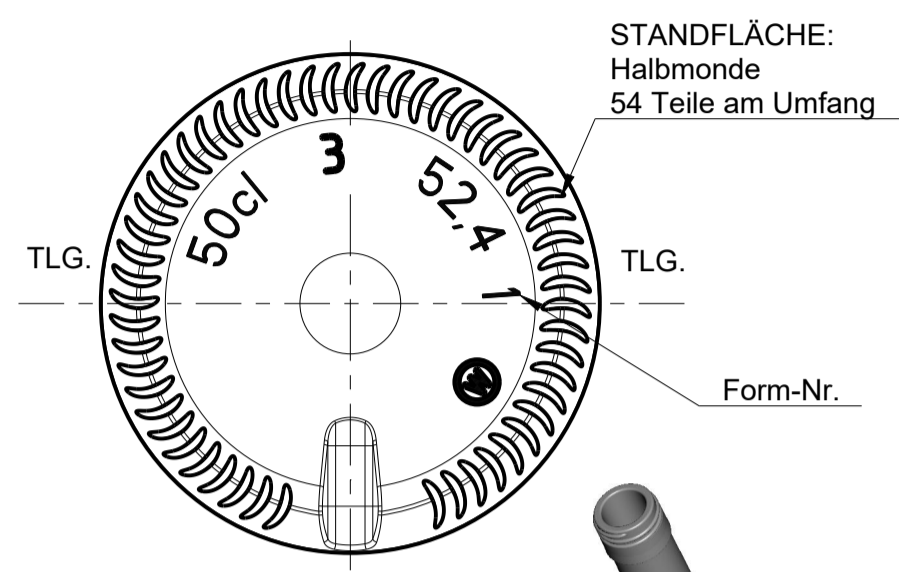
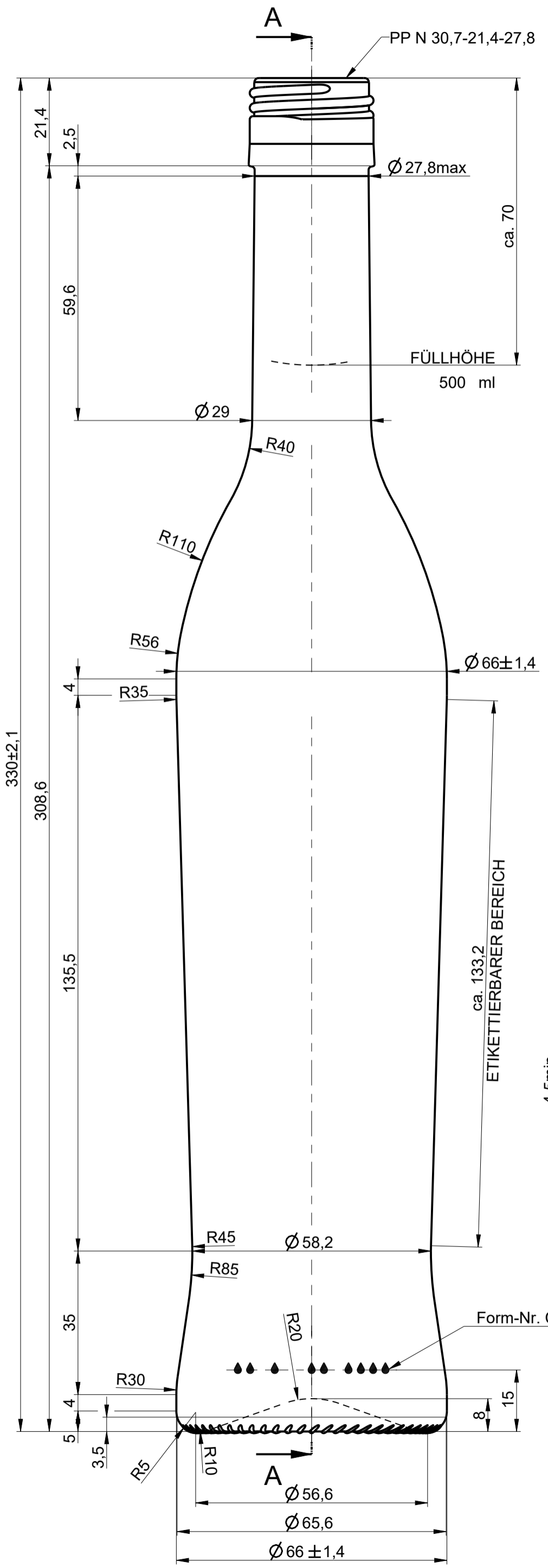

a	Zeichnungs- und Mündungssyntax geändert; (Schriftkopf)	28.09.22	T.Tr.
Rev.	Änderung	Datum	Name
Eigentum der Wiegand-Glashüttenwerke GmbH Für diese Zeichnung behalten wir uns alle Rechte vor. Ohne unsere Genehmigung darf diese weder vervielfältigt, noch Dritten zugänglich gemacht werden. Auf § 2 Ziffer 7 Urheberrechtsgesetz und § 18 UWG wird hingewiesen.			
Die Wiegand-Glashüttenwerke GmbH übernimmt keine Gewähr dafür, dass die Herstellung und Benutzung dieses Produkts nicht in Schutzrechte wie Marken-, Gebrauchsmusterrechte oder Ähnliches oder Urheberrechte Dritter eingreift und/oder keine Schäden bei Dritten hervorruft.			
Wiegand-Glashüttenwerke GmbH Otto-Wiegand-Straße 9 D-96361 Steinbach am Wald			
2018	Datum	Name	Maßstab
gezeichnet	07.02.18	C.Li.	1:1
geprüft			
Freigabe			
nach Zeichnung:	8633-AZ / 07.02.18 / C.Li.		
DIN 6129	Freimaß Toleranz		
Inhalt RV.:	524 ml	MW +/- 3,5 ml	EW +/- 10 ml
Gewicht ca.:	500 g		
Maßbehältnis nach FertigPackV			JA
Benennung :			
0,50 l. Rolanzzo N			
Artikelzeichnung			
Mündung: PP N 30,7-21,4-27,8 Halsdurchgang: $\text{Ø} 18\text{ min.}$			
Projekt Nr.:	Zeichnungs-Nr.:		
261/14	8633-08-AZ-A		
Artikel Nr.:	8633	Mü-Nr.:	08