

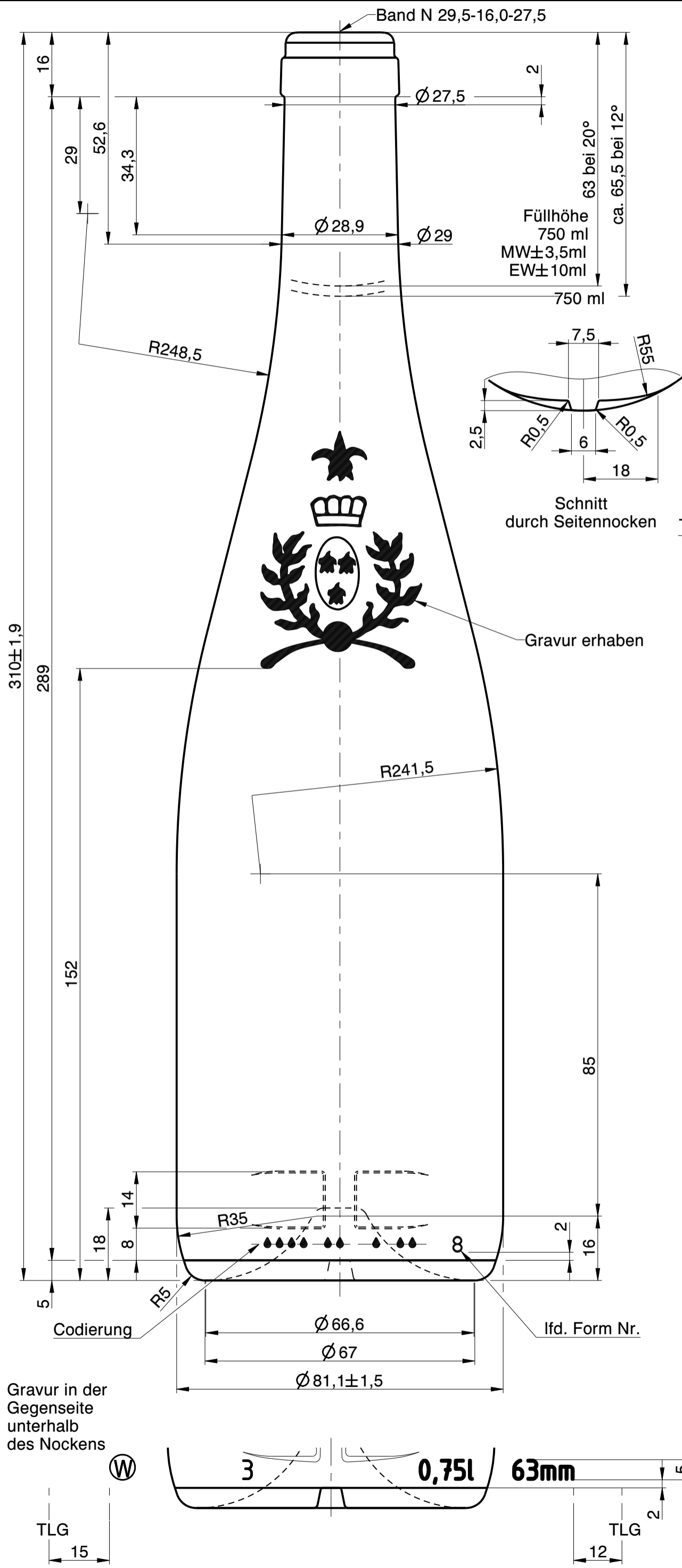

Wiegand-Glas



Füllhöhe
750 ml
MW±3,5ml
EW±10ml

Bodennocken
M.: 3:1

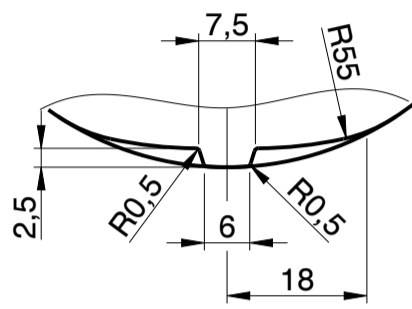
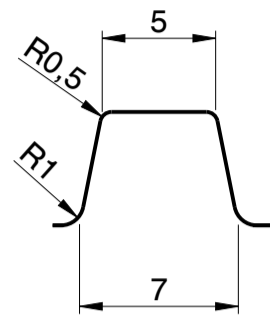

Schnitt
durch Seitennocken

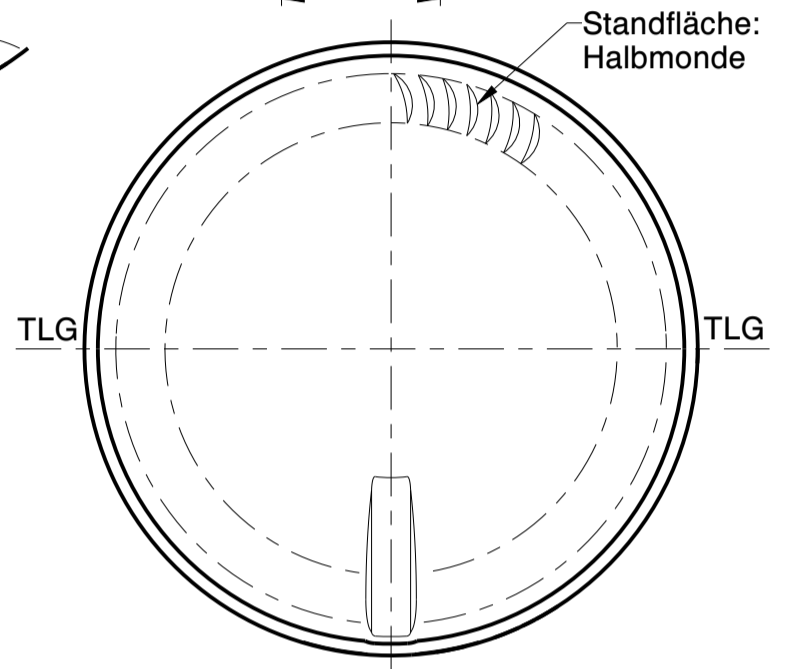

b	Inhaltsgravur überarbeitet	31.07.23	D.Eb.
a	Zeichnungs- und Mündungssyntax geändert; Schriftkopf aktualisiert; MDG Norm aktualisiert; Zeichnungshistorie siehe 3040W1 (Rev. 1)	15.11.22	C.Li.
Rev.	Änderung	Datum	Name

Eigentum der Wiegand-Glashüttenwerke GmbH
Für diese Zeichnung behalten wir uns alle Rechte vor.
Ohne unsere Genehmigung darf diese weder vervielfältigt, noch Dritten zugänglich gemacht werden. Auf § 2 Ziffer 7 Urheberrechtsgesetz und § 18 UWG wird hingewiesen.

Die Wiegand-Glashüttenwerke GmbH übernimmt keine Gewähr dafür, dass die Herstellung und Benutzung dieses Produkts nicht in Schutzrechte wie Marken-, Gebrauchsmusterrechte oder Ähnliches oder Urheberrechte Dritter eingreift und/oder keine Schäden bei Dritten hervorruft.

W Wiegand-Glashüttenwerke GmbH
Otto-Wiegand-Straße 9
D-96361 Steinbach am Wald

2011	Datum	Name	Maßstab
gezeichnet	26.05.11	S.Ka.	1:1
geprüft	16.06.11	C.Bö.	

nach Zeichnung: 3040W1 / 22.01.13 / H.Re.
DIN 6129 Freimaß Toleranz

Inhalt RV.: ca. 773 ml MW +/- ml
EW +/- ml

Gewicht ca.: 450 g

Maßbehältnis nach FertigPackV JA

Benennung: 0,75 l. AnjouEcusson N

Artikelzeichnung

Mündung:
Band N 29,5-16,0-27,5
Halsdurchgang: Ø 17,5 min.

Projekt Nr.:	Zeichnungs-Nr.:
-	933-77-AZ-B

Artikel Nr.:	Mü-Nr.:
933	77