

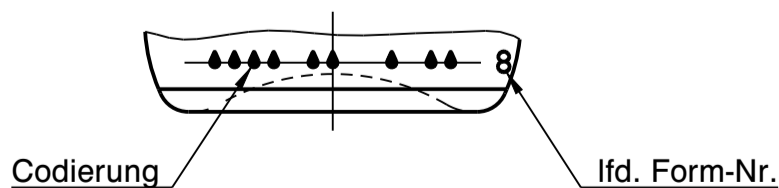

Wiegand-Glas

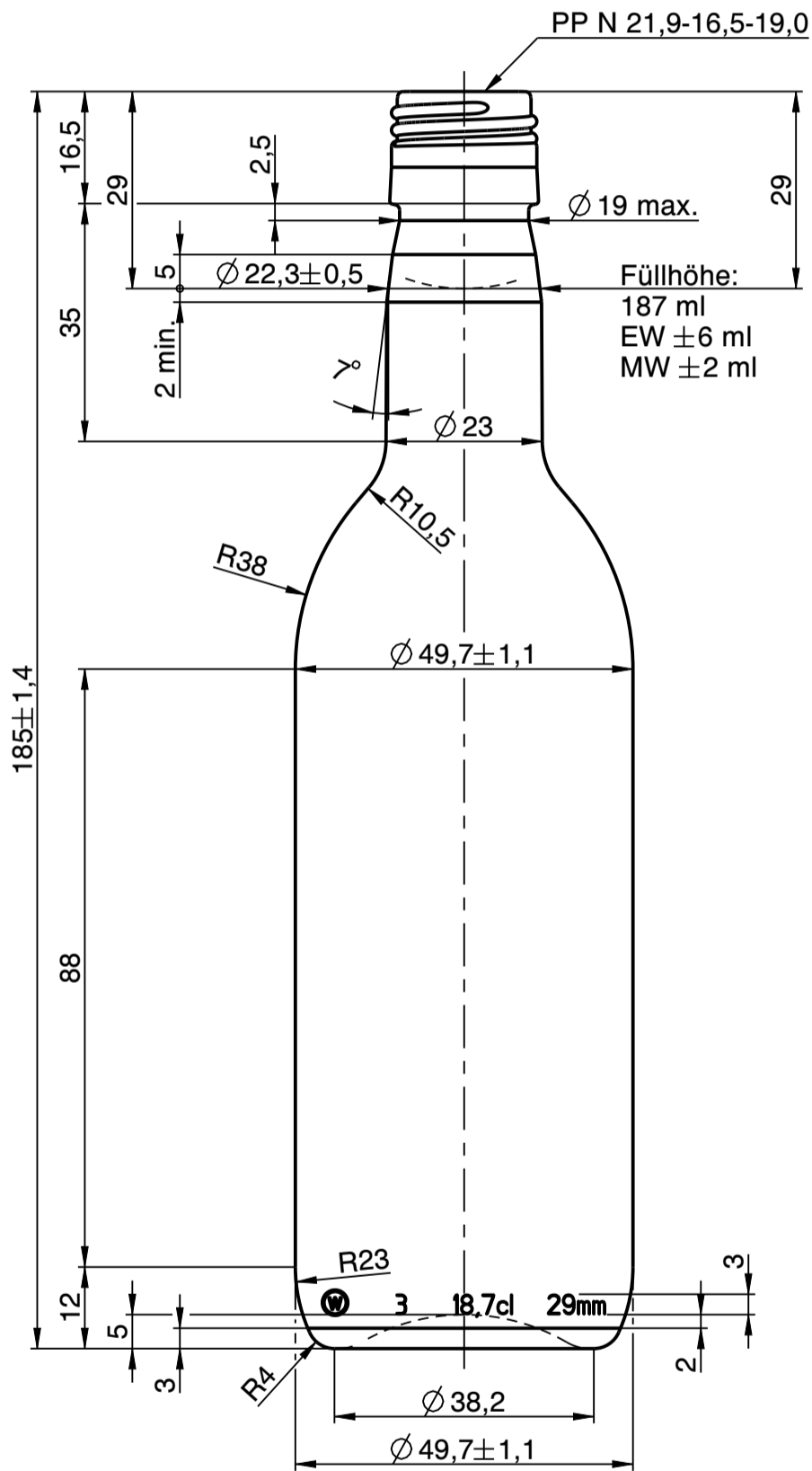
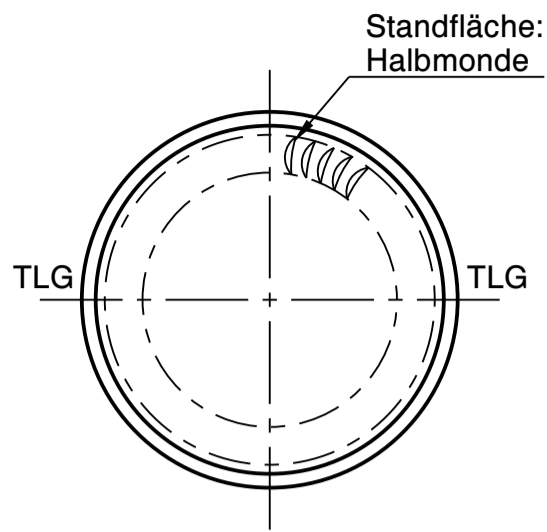

a	Angabe Ø Tol. bei K-Maß von MW (±0,2) auf EW (±0,5) geändert; Zeichnungs- und Mündungssyntax geändert; Zeichnungshistorie siehe 946-AZ-B	25.04.23	M.Fr.
Rev.	Änderung	Datum	Name
Eigentum der Wiegand-Glashüttenwerke GmbH Für diese Zeichnung behalten wir uns alle Rechte vor. Ohne unsere Genehmigung darf diese weder vervielfältigt, noch Dritten zugänglich gemacht werden. Auf § 2 Ziffer 7 Urheberrechtsgesetz und § 18 UWG wird hingewiesen.			
Die Wiegand-Glashüttenwerke GmbH übernimmt keine Gewähr dafür, dass die Herstellung und Benutzung dieses Produkts nicht in Schutzrechte wie Marken-, Gebrauchsmusterrechte oder Ähnliches oder Urheberrechte Dritter eingreift und/oder keine Schäden bei Dritten hervorruft.			
 Wiegand-Glashüttenwerke GmbH Otto-Wiegand-Straße 9 D-96361 Steinbach am Wald			
2021	Datum	Name	Maßstab
gezeichnet	16.12.21	T.Tr.	1:1
nach Zeichnung: 946-AZ-B / 17.05.22 / M.Fr.			
DIN 6129		Freimaß Toleranz	
Inhalt RV.: ca. 193 ml		MW +/-	- ml
		EW +/-	- ml
Gewicht ca.:		145	g
Maßbehältnis nach FertigPackV			JA
Benennung :			
0,187 l. Bordeaux			
Artikelzeichnung			
Mündung: PP N 21,9-16,5-19,0 Halsdurchgang: Ø 13,0 min.			
Projekt Nr.:		Zeichnungs-Nr.:	
300/20		946-982-AZ-A	
Artikel Nr.:		946	Mü-Nr.: 982