

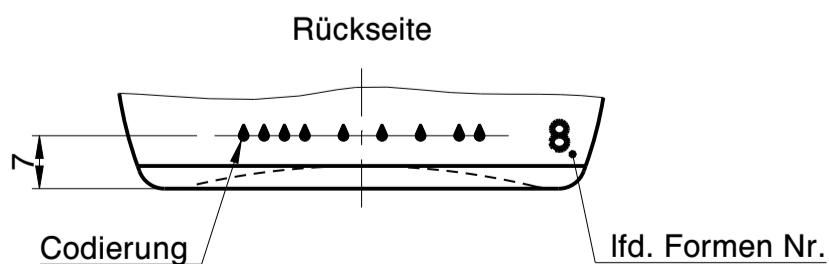

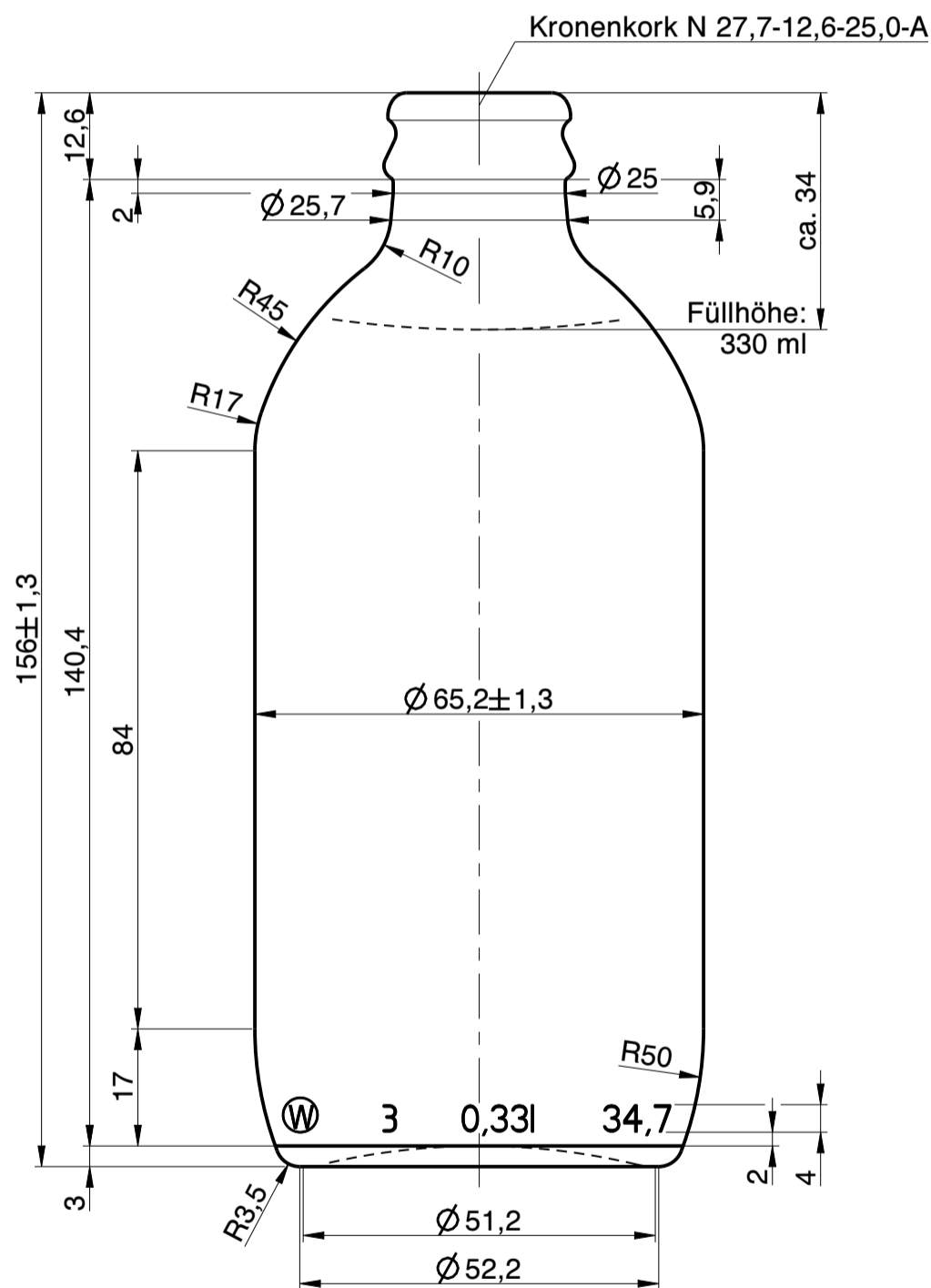

**Wiegand-Glas**

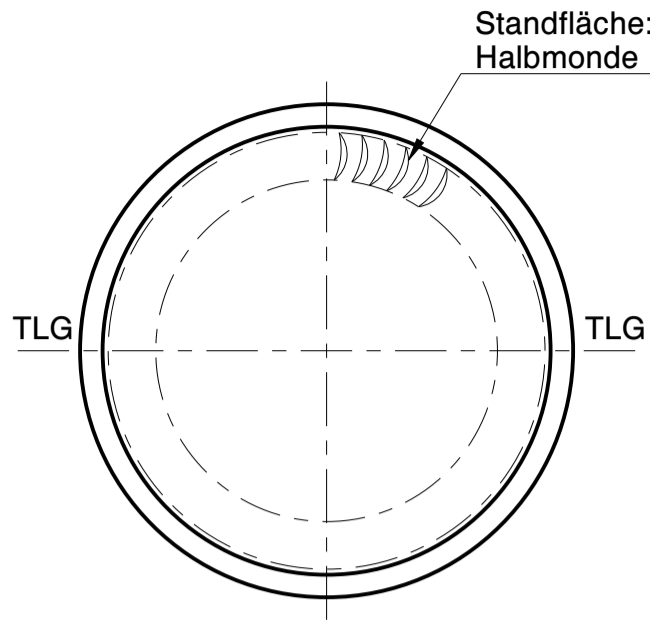

a	Zeichnungs- und Mündungssyntax geändert; Zeichnungshistorie s. 947-AZ-A	02.12.22	C.He.
Rev.	Änderung	Datum	Name
Eigentum der Wiegand-Glashüttenwerke GmbH Für diese Zeichnung behalten wir uns alle Rechte vor. Ohne unsere Genehmigung darf diese weder vervielfältigt, noch Dritten zugänglich gemacht werden. Auf § 2 Ziffer 7 Urheberrechtsgesetz und § 18 UWG wird hingewiesen.			
Die Wiegand-Glashüttenwerke GmbH übernimmt keine Gewähr dafür, dass die Herstellung und Benutzung dieses Produkts nicht in Schutzrechte wie Marken-, Gebrauchsmusterrechte oder Ähnliches oder Urheberrechte Dritter eingreift und/oder keine Schäden bei Dritten hervorruft.			
 <b>Wiegand-Glashüttenwerke GmbH</b> Otto-Wiegand-Straße 9 D-96361 Steinbach am Wald			
2022	Datum	Name	Maßstab
gezeichnet	06.01.22	M. Fr.	<b>1:1</b>
nach Zeichnung: 947-AZ-A / 03.06.22 / M.Fr.			
DIN 6129		Freimaß Toleranz	
Inhalt RV.:	347 ml	MW +/- 2,2 ml	EW +/- 6,6 ml
Gewicht ca.:	170 g		
Maßbehältnis nach FertigPackV			JA
Benennung :			
<b>0,33 l. Stubby</b>			
<b>Artikelzeichnung</b>			
Mündung: Kronenkork N 27,7-12,6-25,0-A Halsdurchgang: Ø 15,5 min.			
Projekt Nr.:		Zeichnungs-Nr.:	
<b>302/19</b>		<b>947-3H-AZ -A</b>	
Artikel Nr.:		Mü-Nr.:	
<b>947</b>		<b>3H</b>	